

หนังสืออ่านเพิ่มเติมวิชาอาชีพ
หมวดศิลปะและหัตถกรรม

ช่างทอเสื่อด้วยกก

DCID LIBRARY



0000007878

ค 746.7
ม : 06
ก 546 ช
ค. 4

ชั้นมัธยมศึกษาตอนต้น

กรมวิชาการ กระทรวงศึกษาธิการ



พิมพ์ครั้งที่ ๑ พ.ศ. ๒๕๒๗
จำนวน ๑.๕๕๐ เล่ม

หนังสืออ่านเพิ่มเติมวิชาอาชีพ หมวดศิลปะและหัตถกรรม

ช่างทอเสื่อด้วยกก

(ศท.ท ๐๖๘)

ชั้นมัธยมศึกษาตอนต้น

กรมวิชาการ

กระทรวงศึกษาธิการ

5531 9. 7
3 217 28



ประกาศกระทรวงศึกษาธิการ
เรื่อง อนุญาตให้ใช้หนังสือในโรงเรียน

ด้วยกรมวิชาการและสำนักงานศึกษาธิการเขต ๕ ได้ร่วมกันจัดทำหนังสืออ่านเพิ่มเติม วิชาอาชีพ หมวดศิลปะและหัตถกรรม ช่างทอเสื่อด้วยกก ชั้นมัธยมศึกษาตอนต้นขึ้น กระทรวงศึกษาธิการได้พิจารณาแล้ว อนุญาตให้ใช้หนังสือนี้ในโรงเรียนได้

ประกาศ ณ วันที่ ๑๒ พฤศจิกายน ๒๕๒๕

(นายบรรจง ชูสกุลชาติ)

รองปลัดกระทรวง ปฏิบัติราชการแทน

ปลัดกระทรวงศึกษาธิการ

๕๕	๓.๑. ๒๕๔๙
๗	๐๔๗๙๕ ค.๔
๗	๗๔๖.๗
๑	๕๔๖๕

ม:๑๖

คำนำ

หนังสืออ่านเพิ่มเติมวิชาอาชีพ หมวดศิลปะและหัตถกรรม ข้างทอเสื่อด้วยกก ชั้นมัธยมศึกษาตอนต้นนี้ กรมวิชาการและสำนักงานศึกษาธิการเขต ๘ ได้ร่วมกันจัดทำขึ้นเพื่อให้ประกอบการเรียนการสอน สำหรับรายวิชา สห.ท ๐๖๘ ตามหนังสือรายวิชาอาชีพ (เพิ่มเติม) ในหลักสูตรมัธยมศึกษาตอนต้น พุทธศักราช ๒๕๒๑ ได้อย่างเหมาะสมกับสภาพปัญหาและความต้องการของท้องถิ่น โดยมอบหมายให้ครู อาจารย์ ศึกษานิเทศก์ และผู้ทรงคุณวุฒิในแต่ละสาขาวิชาเป็นผู้กร่างต้นฉบับ และกระทรวงศึกษาธิการได้แต่งตั้งคณะกรรมการตรวจสอบการเรียนวิชาอาชีพระดับมัธยมศึกษาตอนต้น ขึ้น ทำหน้าที่ตรวจพิจารณาให้ข้อเสนอแนะในการปรับปรุงแก้ไขต้นฉบับ และกรมวิชาการได้แต่งตั้งคณะทำงานดำเนินการแก้ไขตามข้อเสนอแนะของคณะกรรมการ ฯ เพื่อให้หนังสือดังกล่าวมีประสิทธิภาพใช้ประกอบการเรียนการสอนได้ผลดีตามจุดประสงค์ของหลักสูตร

กรมวิชาการหวังว่า หนังสือจะเป็นประโยชน์แก่ครู นักเรียน และผู้สนใจได้เป็นอย่างดี และขอขอบคุณสำนักงานศึกษาธิการเขต ครู อาจารย์ ศึกษานิเทศก์ คณะกรรมการตรวจสอบการเรียน และคณะทำงานที่มีส่วนช่วยให้หนังสือสำเร็จลุล่วงไปด้วยดี

(นายกมล สดประเสริฐ)

รองอธิบดี รักษาราชการแทน

อธิบดีกรมวิชาการ

๑๒ พฤศจิกายน ๒๕๒๕

สารบัญ

	หน้า
ภูมิศาสตร์อาชีพ	๑
ชนิดของผลิตภัณฑ์	๓
วัสดุที่ใช้ในการผลิตเสือกก	๕
เครื่องมือและอุปกรณ์ในการทอเสื่อ	๗
การเตรียมวัตถุดิบ	๑๓
การย้อมสีกก	๑๖
กรรมวิธีการทอเสื่อ	๑๘
การตกแต่ง	๒๔
การคิดราคาขาย	๒๕
การตลาดและการสหกรณ์	๒๗
หนังสืออ้างอิง	๒๘

ภูมิศาสตร์อาชีพ

การทอเสื่อด้วยกกเป็นที่ทราบกันดีแล้วว่า เสื่อที่ทอด้วยกกมีชื่อเสียงคือเสื่อที่จันทบุรี สำหรับทางภาคอีสานส่วนมากก็จะเป็นการทอใช้เองตามบ้านหรือทอขายบ้างเล็ก ๆ น้อย ๆ และทำกันแทบทุกจังหวัด ที่ผลิตมากเท่าที่พบมาคือ ที่บ้านแพง อำเภอกุสุมาลย์ จังหวัดมหาสารคาม อำเภอน้ำพอง จังหวัดขอนแก่น บ้านท่าพระ—กุคกวาง อำเภอมือง จังหวัดขอนแก่น และนอกจากนี้ยังมีที่จังหวัดอื่น ๆ อีกเหมือนกัน

การทอเสื่อด้วยกกของชาวบ้านทางภาคอีสานทำกันในรูปอุตสาหกรรมในครัวเรือนก็มีบ้าง บางอำเภอ หรือบางหมู่บ้านแต่ก็ไม่มากนัก เพราะส่วนใหญ่มักจะหันไปทำไร่ ทำนา เมื่อมีเวลาว่างหลังจากทำไร่ทำนา ก็อาจจะหาต้นกกที่ปลูกไว้มาทอเป็นเสื่อ พอที่จะทำไว้ใช้เอง หรือไม่ก็ทำไว้สำหรับเวลาว่างเทศกาลต่าง ๆ ในทางพุทธศาสนา (ชาวบ้านเรียกว่า “เอาบุญ” หรือ “มีบุญบ้าน”) ก็จะนำมรดกถวายวัดหรือรวมกันทอดผ้าป่า กฐิน และอื่น ๆ อีกอย่างที่นิยมทำกันก็คือ บางหมู่บ้านหรือบ้านโคกบ้านหนึ่ง อาจจะมีพริก ปลายี่ มะนาว เกล็ด เขา ก็จะนำมาแลกเปลี่ยนเป็นเสื่อ หรือนำเอาเสื่อไปแลกเปลี่ยนเป็นสิ่งของข้างต้น วิธีการนี้ทางภาคอีสานเรียกว่า “แลกข้าว” คือการแลกเปลี่ยนสิ่งของกันนั่นเอง วิธีการก็อยู่ที่การตกลงหรือความพอใจและเป็นธรรมด้วยกันทั้งสองฝ่าย อย่างเช่น เสื่อ ๑ ผืนจะให้ข้าวกี่ลิตร หรือสุกแท้แต่เจ้าของข้าวจะให้ตามความเหมาะสม

เป็นที่รู้กันดีแล้วว่าการทอเสื่อด้วยกกทางภาคอีสานนั้นทำกันพอมีใช้ หรือมีขายก็ไม่มากนัก หรืออาจจะมีมากเป็นบางแห่ง แต่ที่มีชื่อเสียงมากสำหรับการทอไม่ใช่การทอเสื่อ แต่เป็นการทอผ้าไหมของอำเภอชนบท จังหวัดขอนแก่น และรองลงมาก็เป็นอำเภอขำแข้ง

ไม่ว่าจะเป็นเสื่อจันทบุรีหรือทางภาคอีสาน ส่วนมากใช้ต้นกกเหมือนกัน กกเป็นพันธุ์ไม้ชนิดหนึ่งที่ชอบขึ้นตามที่ชุ่มชื้น ฝนตกชุกมีน้ำขึ้นถึง เช่นตามท้องนา ริมหนอง คลอง บึง ต้นกกมีหลายชนิดแต่จะกล่าวเพียง ๒ ชนิดคือ ต้นกกที่มีลำต้นเป็นสามเหลี่ยม เรียกว่ากกเหลี่ยม บางคนเรียกว่า กกลังกา กกชนิดนี้ชาวบ้านมักนำมาผ่าสองซีก แล้วฝั่งแคดให้แห้งนำมาทำเป็นเชือกและเรียกว่ากกมัดหมู (เหตุที่เรียกเช่นนั้น เพราะพวกที่เลี้ยงหมูชอบใช้มัดหมูซึ่งให้ความเหนียวและราคาถูก)

ต้นกกอีกชนิดหนึ่งก็นำมาใช้ในการทอเสื่อชาวบ้านเรียกว่ากกกลมเพราะมีลำต้นกลม

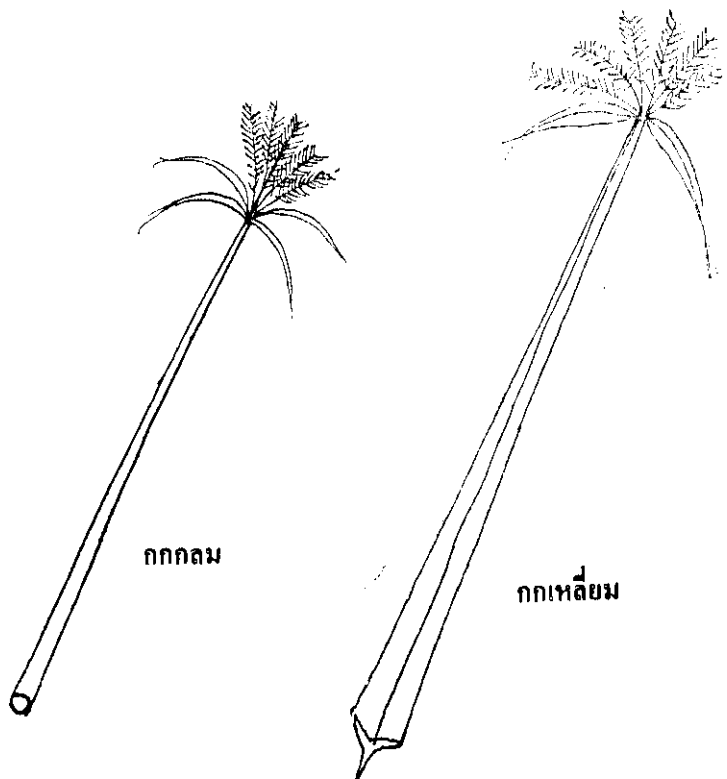

ต้นกกแต่เดิมมันขึ้นอยู่ตามธรรมชาติ ตามที่ราบลุ่มทั่วไป ที่เห็นทำกันมากที่สุดก็เห็นจะเป็น
 จันทบุรีถึงขนาดเป็นอุตสาหกรรมและทำนากกอีกด้วย

โรงงานทอเสื่อแห่งแรกของเมืองไทยก็คือ โรงงานอุตสาหกรรมทอเสื่อจันทบุรี ถนนรักศักดิ์-
 ชมุล ตำบลท่าช้าง อำเภอเมือง จันทบุรี



ลักษณะของต้นกก จะขึ้นเป็นกอ ๆ



ชนิดของผลิตภัณฑ์

ชนิดของผลิตภัณฑ์แยกตามชนิดของเสื่อได้เป็น ๓ ชนิดคือ

๑. ชนิดที่ผลิตเป็นพื้น ส่วนใหญ่ทั่ว ๆ ไปได้แก่เสื่อชาวกกกลมหรือกกปลุก มีการแทรก กกสีเป็นเชิงชายหัวท้ายของเสื่อเป็นแถบสีประมาณ ๒-๓ นิ้ว คุณภาพเสื่อกันความเรียบร้อยพอ ประมาณ เฉลี่ยคุณภาพดีเลวพอปานกลาง ซึ่งเสื่อนชนิดนี้บางที่ก็เรียกแบ่งไปตามสถานที่ทอคือ เสื่อที่ ทอจากผู้ทอซึ่งอยู่ในลำคลองส่วนมากมักจะมีคุณภาพความเรียบ ร้อยสวยงามดีกว่าเสื่อที่ทอจากผู้ทอ ซึ่งอยู่ตามริมแม่น้ำ เพราะผู้ทอเสื่อในลำคลองสามารถผลิตกกได้เองจึงเลือกแต่กกดี ๆ ไว้ทอเอง ส่วนปริมาณที่เกินความจำเป็นก็ขายสำหรับให้ผู้ซื้อกกสำเร็จ ได้แก่พวกริมฝั่งแม่น้ำ อีกประการหนึ่ง กกสำเร็จที่ขายส่วนมากแก่เกินไป และเส้นกกเล็กใหญ่ไม่สม่ำเสมอ ฉะนั้น เสื่อของพวกริมแม่น้ำ จึงมีคุณภาพต่ำกว่ากัน มีความเรียบร้อยและสวยงามสู้เสื่อลำคลองไม่ได้ จึงมีการแบ่งเรียกชื่อของ เสื่อตามสถานที่ผลิต เป็นเสื่อแม่น้ำและเสื่อลำคลอง

๒. เสื่อขาว ซึ่งใช้ทอด้วยกกสามเหลี่ยม เป็นเสื่อซึ่งจัดว่ามีคุณภาพต่ำไม่ค่อยมีผู้นิยม มีทำ กันอยู่ที่ในพวกเสื่อแม่น้ำ เพราะกกไม่ต้องซื้อมีขึ้นมาจากทั่ว ๆ ไปตามที่นาและชายคลองสาธารณะ เพียงแต่ไปถอนเอามาตามความต้องการ กกชนิดนี้เปื่อยและผุขาดเร็วและจักได้เส้นกกที่ไม่สวย เสื่อ ชนิดนี้จึงมีคุณภาพต่ำ และมีผู้ทอกันปริมาณน้อย

เสื่อขาวที่มีชื่อได้แก่ตำบลบางปลาร้า ตำบลวังขอน อำเภอบ้านสร้าง จังหวัดปราจีนบุรี เป็นต้น

๓. เสื่อสีหรือเสื่อลาย มีทอกันมากในจังหวัดจันทบุรี ตราด ระยอง ปราจีนบุรี เฉพาะ ในท้องที่ตำบลบางยาง มีบางรายทอเสื่อสีล้วนและบางรายทอสลับกันไปกับเสื่อขาวตามความต้องการ ของตลาด แต่ส่วนใหญ่ในท้องที่นี้ทอทั้งเสื่อขาวและเสื่อสี

เสื่อสีที่นิยมทอทั่ว ๆ ไปได้แก่ลายสลับสีธรรมดา ๆ ทอได้คุณภาพค่อนข้างดี แต่ผู้ทอก็ยอมรับว่ายังทอสู้เสื่อจันทบุรีไม่ได้ สำหรับทอประกอบตลาดพิเศษอย่างอื่นก็มีการทอบ้างแต่ต้องมีผู้ สั่งทำ

นอกจากเสื่อที่ทอเป็นผืนใหญ่ ๆ ตามขนาดของพื้มีแล้วยังมีผลิตภัณฑ์ที่เป็นผลพลอยได้จากการขายเสื่ออีกหลายชนิด ตัวอย่างเช่น

๑. เสื่อพับ เป็นเสื่อที่ทำจากเสื่อผืนใหญ่ อาจมีสีเดียวหรือหลาย ๆ สีสลับเป็นลวดลายก็ได้ วิธีการทำก็นำเสื่อมาตัดเป็นผืนเล็กแล้วเย็บติดกันใหม่โดยใช้ผ้าสีต่าง ๆ เป็นตัวยึด เพื่อให้พับได้ เล็กแล้วเย็บผ้าติดทำเป็นหูหิ้ว สะดวกในการใช้มาก

๒. กระเป๋าคือ เป็นผลิตภัณฑ์ที่ได้จากเสื่อกกอีกประเภทหนึ่ง ซึ่งผลิตออกมาในรูปกระเป๋าคือ สุนัขภาพสตรี กระเป๋าใส่ของชำร่วย ของที่ระลึก เป็นผลิตภัณฑ์ที่ได้รับความนิยมมากอย่างหนึ่ง

๓. เครื่องประดับตกแต่ง โดยนำเอาเสื่อมาตัดเป็นผืนเล็ก ๆ แล้วเย็บขอบให้สวยงามหรือ บางทีก็ทอเป็นผืนเล็ก ๆ เท่าขนาดที่ต้องการแล้ววาดรูปภาพลงบนผืนเสื่อเพื่อใช้เป็นภาพประดับตกแต่งแขวนผนัง นอกจากนี้ยังนำไปทำโคมไฟ จากกันห้อง เป็นต้น

วัสดุที่ใช้ในการผลิตเสือก

วัสดุที่ใช้ในการผลิตเสือก ก็คือต้นแกก และปอ สำหรับปอนั้นนำมาควั่นเป็นเชือก ใช้ทำเป็น "เอ็น" หรือเส้นเอ็นของเสือก ส่วนกะนั้นใช้สำหรับทอเป็นเนื้อของผืนเสือก

กกที่ใช้ในการทอเสือกมีชื่อหลายอย่าง แต่ถ้าจะจำแนกเป็นพวกใหญ่ ก็มี ๒ ชนิด คือ "กกกลม" พวกหนึ่ง "กกเหลี่ยม" อีกพวกหนึ่ง

๑. กกกลมเรียกกันทางจันทบุรีว่าเสือกาก บางจังหวัดก็เรียกว่า กกลังกา ถ้าต้นกลมเรียวกคล้ายต้นคล้า มีสีผิวเขียวแก่ ข้างในลำต้นมีเนื้อจะสีขาว โคนต้นวัดโดยรอบประมาณ ๑ ซม. สูงประมาณ ๑.๕๐-๑.๘๐ เมตร กอกช่อกันไม่มีใบ รากกามีลักษณะเป็นง่าคล้ายรากข่า และเจริญเติบโตเป็นกอ กอหนึ่ง ๆ มีกกประมาณ ๕-๖ ต้น การแพร่พันธุ์ใช้ปลูกลงด้วยหน่ออกที่เกิดจากรากง่า

กกเป็นพืชที่ปลูกร้างๆ งามเร็ว ไม่ต้องระวังรักษามากนัก เพราะเมื่อต้นกกเจริญงอกงามต้นหญ้าที่ขึ้นอยู่จะตายหมด กากลมชอบที่ชุ่มชื้นโคลนเลน เช่น ริมแม่น้ำลำคลอง ยิ่งน้ำกร่อยยิ่งงามดี การปลูกกาก หรือที่เรียกว่าทำนกกนั้น ตามปกติก็ต้องไถพินดินให้ชุกชุมทำนาข้าว แล้วนำหน่ออกซึ่งมีรากง่าติดอยู่สูงประมาณ ๑ คืบ ตัดมาเมื่อปลุก ครั้งหนึ่งแล้วทิ้งอกงามไปหลายปีจนดินแข็งหรือรากง่าแห้งตายกันจนเกินไป ปลูกประมาณ ๖ เดือน กิ่งอกงามพอจะตัดต้นกกไปใช้ได้ปีหนึ่งก็ทำได้ ๓ ครั้งเป็นอย่างยาว กาก ๑ ไร่จะตัดต้นกกได้ประมาณ ๑๐-๒๐ ต้น

การปลูกกากในที่ล้นเช่นที่นาข้างน้ำต้องมีารบำรุงรักษาบ้างจึงจะได้กตที่งาม คือเมื่อเสร็จสิ้นการเก็บเกี่ยวข้าวในท้องนาแล้วก็ไถพางมาเผาไถที่เตรียมปลูกกาก หรือจะให้ปุ๋ยคอก (ขี้วัว ขี้ควาย) ก็ได้ มีการไถคราดพินดินเช่นเดียวกับการทำนา เมื่อเตรียมดินเสร็จก็นำหน่ออกที่ตัดไว้สำหรับทำพันธุ์ลงปลูก ตอนเริ่มปลูกต้องคอยระวังหญ้า ถ้าปล่อยให้ต้นหญ้าขึ้นเบียดกจะทำให้กกแตกหน่อช้าและไม่งามได้เท่าที่ควร เมื่อต้นกกโตพอสมควรแล้วปล่อกได้ เพราะหญ้าเจริญงอกงามไม่ทันต้นกก จะถูกเบียดและกลุมตายไป เหลือแต่ต้นกกล้วน ๆ หนึ่งในกรปลูกในที่ก่อนบนานี้จำเป็นต้องมีการให้น้ำหล่อเลี้ยงบ้าง ต้นกกจึงเจริญงอกงามดี กากที่ปลุกบนานี้ปีหนึ่งจะตัดได้ถึง ๓ ครั้ง เพราะปลูกได้ตลอดปี คือปลูกเดือน ๓ ตัดใช้งานได้ประมาณเดือน ๕ แล้วปล่อยให้ขึ้นจากตอเก่าอีกรุ่นหนึ่ง และจะตัดให้อีกครั้งในประมาณเดือน ๗ แล้วเริ่มเข้าน้ำฝน หน่น้ำก่อนหน้าน้ำหลาก จะตัดได้อีกครั้งหนึ่งเป็นครั้งที่ ๓ แล้วก็ปล่อยให้ทำพันธุ์ในปีต่อไป แต่การตัดในครั้งที่ ๓ นี้ ไม่ค่อยทำกัน เพราะอยู่ในระหว่างหน้าฝน (ไม่มีแดด) และหน่น้ำ และกกที่ตัดครั้งที่ ๑-๒ ก็ทำเก็บได้มากพอที่จะทอได้ตลอดปีได้ สำหรับต้นตอของกกพันธุ์ที่ปลุกในที่นาจะมีโอกาสใช้ทำพันธุ์ได้ดีในระยะเวลาประมาณ ๒ ปี แล้วแยกหน่อไว้ทำพันธุ์ ส่วนตอเก่าก็ไถทิ้งไป

การปลูกกอกในที่ลุ่มหรือลำคลอง กอกในลำคลองมีคุณภาพในการทอเสื้อดีกว่ากอกที่ปลูกบนดอน จึงทอได้เสื้อซึ่งมีเนื้อแน่นได้ดีกว่า ทำให้ได้กอกและเสื่อยีราคาดีกว่ากอกดอน ด้วยเหตุนี้ถึงแม้ว่าการปลูกจะเป็นไปได้ลำบากกว่า แต่ก็เป็นที่นิยม

ก่อนปลูกต้องเตรียมดินก่อน โดยยกคันกันน้ำไปตามชายคลองกักน้ำให้ลึกประมาณ ๑ คืบ จะให้ปุ๋ยคอกทะเลใส่ลงไปใ้แปลงปลูกด้วยก็ดี ทั้งไว้ประมาณ ๒-๓ วัน จึงนำพันธุ์กอกปลูกให้ห่างกันพอสมควร เริ่มปลูกเดือน ๒ จะทำการตัดใช้ได้ราวเดือน ๕ แล้วปล่อยให้ขึ้นใหม่จากตอเดิมอีกรุ่นหนึ่ง แล้วจะไปตัดใช้ใหม่ได้อีกครั้งหนึ่งในราวเดือน ๗ เป็นครั้งที่ ๒ แล้วขุดไปใช้ไว้ในที่นา เพราะเข้าน้ำฝนน้ำจะหลากท่วมระยะนานจะทำให้กอกที่ปลูกในลำคลองตายหมด กอกที่นำมาจำไว้ในที่นาก็ ก่อนน้ำหลากท่วมอาจจะตัดใช้ได้อีกครั้งหนึ่ง แล้วปล่อยให้ขึ้นใหม่ตามวัชพืชรอบๆที่ต่อไป สำหรับผู้ที่ปลูกทั้งบนดอนและในลำคลอง ส่วนมากมักจะปล่อยส่วนที่ปลูกในลำคลองให้ถูกรัดท่อน้ำหายไป

๒. กอกเหลี่ยม บางทีก็เรียกว่ากอกควาย หรือบางจังหวัดก็เรียกว่ากอกบัวหรือกอกต้นฝ่อ ตามปกติมีขึ้นเองริมฝั่งคลองและท้องนาหรือในที่ลุ่มเลนตมทั่ว ๆ ไป ลักษณะของลำต้นเป็น ๓ กีบ รูปสามเหลี่ยมด้านทั้งสามเว้าเข้าหาแกนกลางลำต้น สูงประมาณ ๑-๑.๓๕ ม. ลำต้นใหญ่และใช้มีนอาหารของควายได้ จึงได้ชื่อว่ากอกควาย กอกชนิดนี้ไม่ใบเรียวยาวลมสั้นหนา กิ่งหนึ่งประมาณ ๒-๓ ใบ

กอกชนิดนี้มีขึ้นเองทั่วไปในจังหวัดต่าง ๆ และไม่มีผู้ปลูกกันเป็นจำนวนมากเป็นส่วนใหญ่ตามธรรมชาติของต้นเมื่อแห้งจะแข็งเปราะจึงไม่เหมาะที่จะใช้ทอเสื้อแบบขี้เห็บวี แต่กอกชนิดนี้ทางภาคตะวันออกเฉียงเหนือได้มีผู้นำมาทำเสื่อชนิดที่มีคุณภาพทำ เสื่อชนิดที่ทำเป็นเสื่อเหลี่ยมมีทำกันมากที่จังหวัดขอนแก่น (ตำบลท่าพระ หนองบัวดีหมี อำเภอเมืองขอนแก่น และอำเภอภูผามาศ) และจังหวัดมหาสารคาม (บ้านท่าสองกร อำเภอเมืองมหาสารคาม และอำเภอโกสุมพิสัย)

๓. ปอ เป็นวัตถุดิบสำหรับทำเอ็นเสื้อ โดยมากในปัจจุบันมักจะใช้ปอแก้วมากกว่าปอกระเจา เพราะมีผู้ปลูกปอแก้ว (ชนิดที่ใช้ในการทอกระสอบ) กันเป็นอันมาก ส่วนปอกระเจาก็มีอยู่แต่คุณภาพของปอกระเจาคือดีกว่าปอแก้ว คือเหนียวกว่า ตามธรรมชาติปอแก้วมักจะปลูกรุ่นที่ดอนได้ แต่ปอกระเจาจะต้องปลูกในที่ลุ่ม และมีความชุ่มชื้นสูง การปลูกปอกระเจาจึงมักจะปลูกตามชายน้ำ เช่นเดียวกับกอกกลม ฤดูปลูกปอกระเจาเริ่มราวเดือนเมษายนราว ๑๐ เดือนที่พอประมาณเดือนสิงหาคมต้นก็โตใช้งานได้ แล้วจึงตัดขูดผิวและลอกเอาเปลือกออกได้

ในปัจจุบันนี้ เมื่อสินค้าพลาสติกออกจำหน่าย จึงมีผู้ใช้พลาสติกเป็นเส้นเอ็นเสื้อแทนเส้นปอกันมากขึ้น เพราะความจริงแล้วเอ็นที่ทำด้วยพลาสติกเหนียวกว่าเส้นที่ทำด้วยปอมาก

เครื่องมือและอุปกรณ์การทอเสื่อ

๑. ไบมีดสำหรับกรีดตักก ใช้มีดปลายแหลมหรือไบมีดปลายแหลมเก่า ๆ หรือใช้แผ่นเหล็กวิลลาด ซึ่งไม่จำเป็นต้องมีความคมก็ได้ เพราะความคมของไบมีด ขณะที่กรีดอาจจะกินไปนอกเส้นทาง ตามเส้นตักก ทำให้ได้เสื่อที่ไมสวย

๒. ที่สำหรับตั้งหรือตักก อาจจะเป็นราวไม้ไผ่ ราวไม้ไผ่ หรือขานบ้าน นอกจากนั้นควรจะมีปมสำหรับข้อมตักก (สำหรับผู้ทอเสื่อสี่) และสี่ข้อมก

๓. เครื่องกว้าเปือ สำหรับทำเส้นเย็บหรือเส้นยืนสำหรับทอเสื่อ

ก. เครื่องมือธรรมดาซึ่งสามารถประกอบขึ้นให้เองได้ ประกอบด้วยไม้ทำฐานตั้งขนาดประมาณ $๓ \times ๙ \times ๑๒$ นิ้ว เกือบสี่ฐานด้านยาวด้านหนึ่ง มีเหล็กไม้สี่เหลี่ยมขนาด $\frac{๑}{๒} \times \frac{๑}{๒}$ นิ้ว สูงจากพื้นฐานประมาณ ๑๐ นิ้ว จากพื้นขึ้นไป ๗ นิ้ว มีแกนเพลลาฝังติดอยู่โดยลักษณะแกนขนานไปบนฐานแกนมีระวีงเป็นเกลียวทวนหัวท้าย และบนแกนของกากบาททุกอันมีแกนโยงยึดกันไว้สำหรับเป็นที่ผูกและพันปอที่ถ่วงแล้ว ระวีงนี้หมุนได้ ตัวระวีงยาวประมาณ ๘ นิ้ว ลูกระวีง กว้างประมาณ ๕ นิ้ว

ข. เครื่องมือชนิดก่อนบรรจุ เป็นแบบซึ่งใช้ทำด้ายแบบด้ายจักรเย็บผ้า ส่วนสูงของเครื่องประมาณ ๘๐ ซม. (๕ คืบ) ขนาดของฐานกว้างประมาณ ๔๐-๗๐ ซม. ตัวโครงเครื่องประกอบด้วยไม้เป็นส่วนใหญ่ ผสมด้วยเหล็กเป็นบางส่วน (อาจหาซื้อเครื่องมือชนิดนี้ได้ที่กองกันควัวทดลองของ ส.อ.)

ระบบการทำงานเหมือนจักรเย็บผ้า คือใช้เท้าเหยียบกดแผ่นไม้ให้ไปเดินข้อเหวี่ยงของแกนเพลลา ซึ่งมีมุขไม้ขนาบด้านศูนย์กลาง ๖๐ ซม. มุขจะหมุนพาสายพาน ซึ่งทำด้วยเชือกบ้านหรือปอขนาด ๑ ซม. สองเส้น ซึ่งอยู่ในร่องมุขเดียวกัน สายพานสายหนึ่งไปหมุนที่สำหรับคว้านเกลียวเข้าเกลียวปอ อีกสายหนึ่งไปปั่นหลอดครอบปอซึ่งเป็นเกลียวแล้วโดยหมุนอยู่บนแกนหมุนที่เข้าเกลียวปอ ประมาณอัตราหมุนต่างกัน ของที่ปั่นเกลียวและหลอดครอบเท่ากับ ๕ ต่อ ๓ โดยใช้ป้อนปอทางด้านเขวมือของผู้เดินเครื่อง

๔. โครงไม้เครื่องทอ ใช้โครงไม้ไผ่ขนาดเส้นผ่านศูนย์กลาง ๑๐ ซม. ยาวประมาณ ๑.๕๐ ม. สองอัน และไม้แกนเนื้อแข็งขนาดหน้า $๒ \frac{๑}{๒} \times ๔$ นิ้ว ยาวประมาณ ๒ เมตรจำนวน ๒ อัน เบลานเหลี่ยมของไม้ทั้งหกโดยทำให้มีความมนโค้งทรงเหลี่ยม ห่างโคนไม้ไผ่ประมาณ ๘ นิ้ว

เจาะรูสำหรับสอดไม้ดักกล่าวขนาดประมาณ 2.5×4.5 นิ้ว ตามยาวของไม้ไผ่ทั้งสองอัน ส่วนด้านปลายของไม้ไผ่ก็เจาะเช่นเดียวกัน โดยในริมของรูดักห่างกันประมาณ ๐.๘๐ ม. นำไม้สองอันซึ่งเป็นคานสอดเข้าไปในรูหัวท้ายของไม้ไผ่สองอัน ทำให้มีลักษณะเป็นกรอบสะตึง ซึ่งบางที่เราเรียกว่าเฟรม หรือบางท้องถิ่นเรียกว่ากั๊

นำกรอบสี่เหลี่ยมที่ประกอบขึ้นด้วยไม้สี่อันนี้ ยกขึ้นตั้งพิงกับฝาห้องหรือฝาด้านโดยให้ไม้ไผ่เป็นตัวยึดน้ำหนักุมกับแนวตั้งของฝาประมาณ ๑๐—๒๐ องศา สำหรับขาไม้ไผ่ทั้งสองนั้นนิยมเลือกโคนไม้ไผ่ซึ่งมีความโค้งพองามเหมือนกันทั้งสองอัน เพื่อที่ส่วนของไม้ไผ่จะทำให้การพุ่งไม้กระสวยสะดวกโดยการร้งให้ส่วนโค้งหันเข้าฝา

ลิ่มไม้ใช้สำหรับลิ่มไม้คานกับช่วงไม้ไผ่สำหรับอัดเส้นเปือที่เป็นเส้นเอ็นในการทอเส้นให้ตึง

๕. **พื้มทำด้วยไม้ประคู้** พื้มแบบจังหวัดจันทบุรีมีผู้ทำขายโดยคิดราคาตามความยาวของขนาดการทอ คือคืบละ ๕.๐๐ บาท ในจำนวนผู้ทอระยะหนึ่ง ๆ จำเป็นต้องมีพื้มไว้ทุกขนาดของกกหรือเส้น คือตั้งแต่ขนาด ๔—๘ คืบ

ตัวพื้มทำด้วยไม้ประคู้ทั้งสิ้น ขนาด $6\frac{1}{2} \times 4$ นิ้ว ความยาวแล้วแต่ขนาดของเส้นที่จะทำเป็นรูปรอยคล้ายกับนำไม้เข้าประกอบกัน ตรงกลางของแผ่นไม้คานบางเจาะรูขนาด ๓ มม. ห่างกันระหว่างรูประมาณ $\frac{1}{2}$ นิ้ว จนถึงหัวสุดท้ายสุดให้มีจำนวนคู่เสมอ สำหรับช่องรูรองสุดท้ายสุดท้ายเจาะเป็นช่องยาวขวางเนื้อไม้ขนาด 4×4 ซม. ทะลุทั้งสองด้าน ส่วนรูที่ถัดต่อเข้าไปจากปลายพื้มด้านหนึ่งไปยังอีกด้านหนึ่ง เจาะว่าเป็นช่องขวางเนื้อไม้เช่นเดียวกับที่กล่าวแล้ว แต่ในตำแหน่งลาดไปทางรูโดยให้ส่วนที่รูหนาพอประมาณ ๑ ซม. รูในลักษณะนี้รูต่อรูสลับกันไปจนถึงช่องเหลี่ยมที่เจาะทะลุเอาไว้ ส่วนรูที่หัวสุดท้ายสุดทั้งสองอันนี้ก็เป็นเพียงแก่กรรมภา ช่องที่สลับไปตามที่กล่าวนั้น เพื่อขณะที่เปิดพื้มจะได้แยกเส้นเอ็นป้อออกจากกัน

ที่กึ่งกลางของไม้แม่พื้มด้านหนึ่งมีก้ามสำหรับจับใช้สำหรับการพลิกตะแคงพื้มกลับไปกลับมา

๖. **ไม้กระสวยสำหรับพุ่งเส้นกก** ทำด้วยไม้ไผ่สีขาว เกลาให้สวยงาม มีความยาวพอเหมาะสำหรับการพุ่งกก คือประมาณ ๒ เมตร ปลายของไม้คานหนึ่งเรียวและที่ปลายสุดมากเป็นง่ามไว้เล็กน้อย สำหรับพับจับเส้นกกให้ติดกับปลายไม้ขณะพุ่ง

๗. **ไม้กลมตรงขนาดเส้นผ่านศูนย์กลาง ๑ นิ้ว** สำหรับผูกเงื่อนเอ็นป้อส่วนที่ซึ่งมารวมกัน ไม้ยาวประมาณ ๑.๘๐ ม.

๘. **ไม้ตุ๊กตา** ใช้เป็นตัวรองรับเฟรม สำหรับการทอแบบกึ่งนอน

๙. **ไม้ขัดเอ็น** ใช้สำหรับขันชะเนาะให้เอ็นตึง

๑๐. กระจกหรือทาบอ่างใส่น้ำ สำหรับใช้พรมกกลให้เริ่มและเหนียวไม่ขาดง่าย เมื่อเส้น
กกแห้งกรอบ

๑๑. ขวดน้ำมันมะพร้าว ใช้ในการตกแต่งและขัดมันเส้นเสื่อที่ทอเสร็จแล้ว

๑๒. ถ้อนกบ หรือท่อนไม้ ใช้สำหรับตกแต่งผิวเสื่อให้เรียบและใช้ช่วยในการขัดมันด้วย
บางที่ก็ใช้จรรกหินแทน

มีไม้กั้นเอ็น

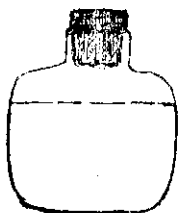
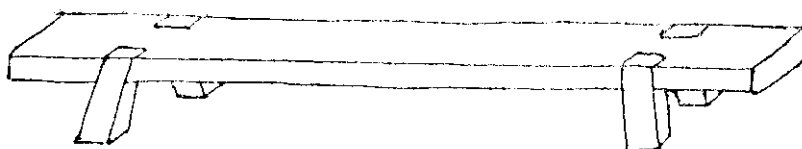

ขวดใส่น้ำมันมะพร้าว

เครื่องมือในการขัดมันเส้น

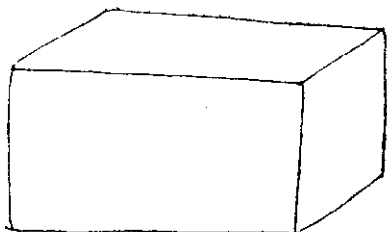

ก้อนหิน

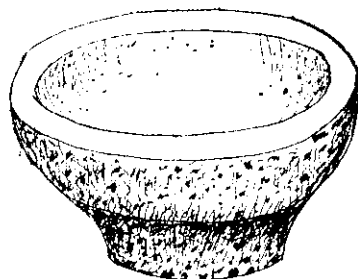

ครกหิน

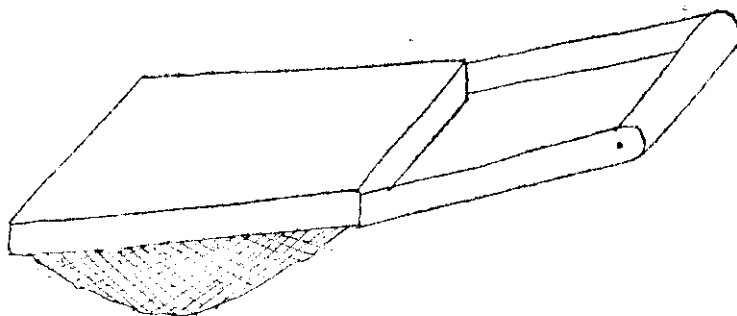

หินขัด

เครื่องขัดมัน

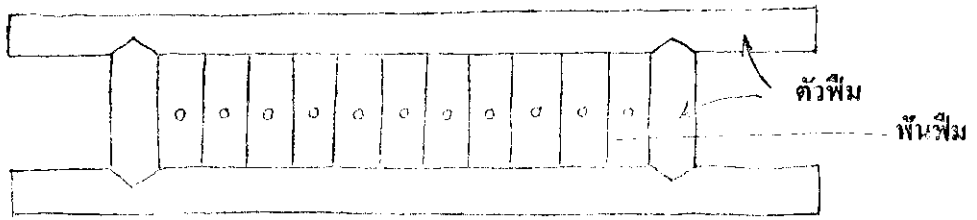

คันตั้งถอก

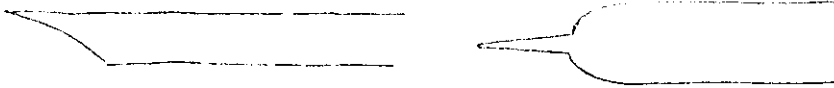
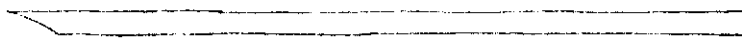
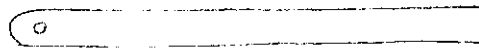

ปลายกันส่งถอก

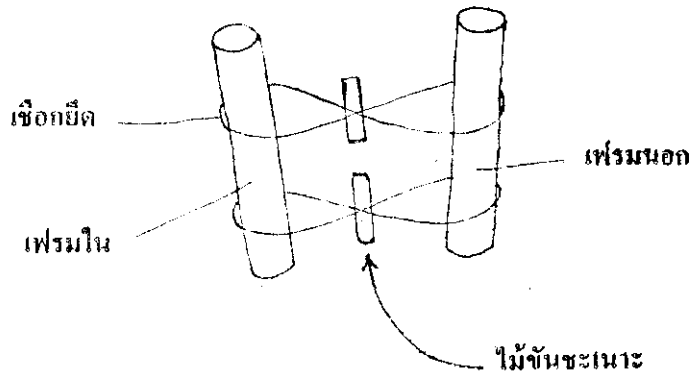
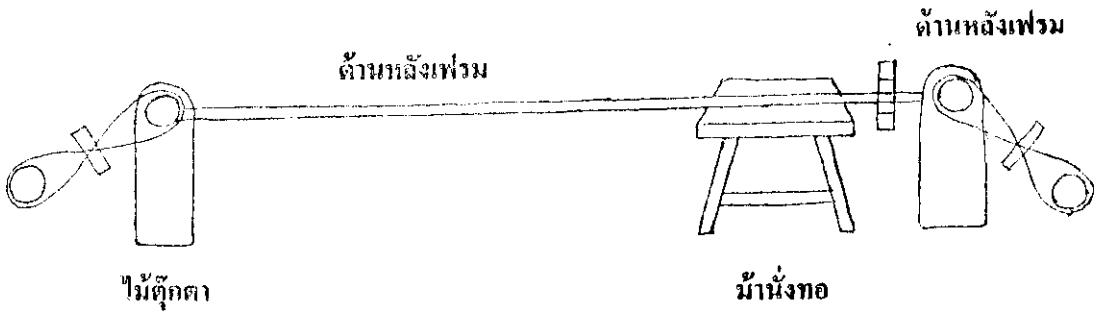

เครื่องมือและอุปกรณ์ที่ใช้ในการทอเสื่อ

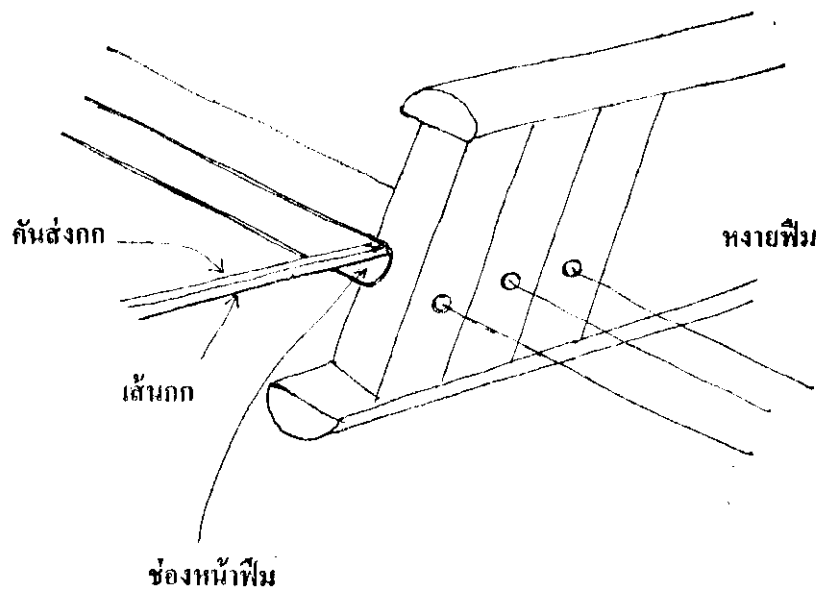
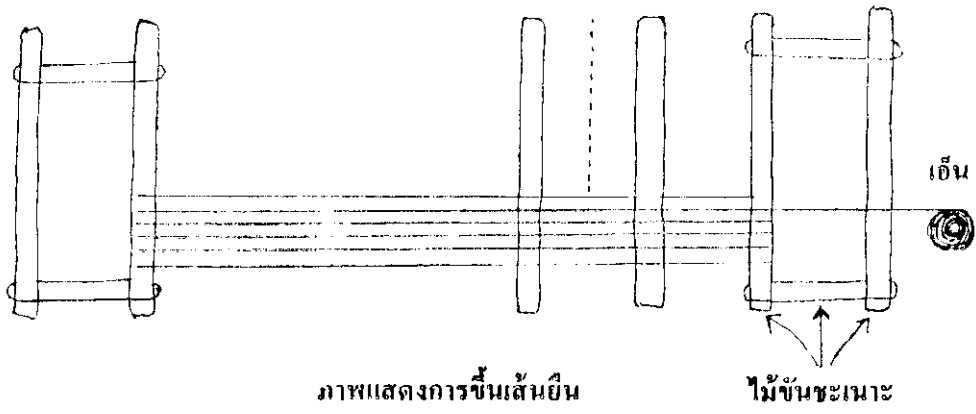

ภาพแสดงการสอดพุ่งก

การเตรียมวัตถุดิบ



๑. การเตรียมกก

เมื่อกก (กกกลม) มีอายุเหมาะแก่การทำเส้นกกทอเสื่อก็ทำการตัด อย่าใช้กกแก่หรืออ่อนเกินไป เพราะกกแก่หรืออ่อนเกินไปจะยุบเมื่อยทอเสื่อได้ไม่ดี การตัดกกให้ตั้งเกตุจากสีของดอกกก ที่กกยังไม่เสียดอกจะเป็นสีเข้ขาวหรือสีเหลือง กกแก่ดอกจะเป็นสีน้ำตาลแก่หรือสีเกือบดำ และตามลำต้นจะมีจุดผุห่างๆ (ตกรกระ) กกทั้งสองชนิดนี้แยกจากเบ็ดยุแล้วจึงจักทำเป็นเส้นได้ยากอีกด้วย กกที่เหมาะสมสำหรับทอเสื่อควรจะต้องขมที่ขมที่มีสีน้ำตาลอ่อนหรือสีน้ำตาล

การตัดกกครั้งหนึ่งไม่จำกัดจำนวน แล้วแต่โอกาส ซึ่งกะเอาว่าจะจักทำเส้นได้ขนาดไหน ซึ่งก็ขึ้นอยู่กับกำลังคนและเนื้อที่สำหรับจักเสื่อ เมื่อจัก ต้นแล้วก็จักส่วนใบทิ้งไป และนำไปแยกค้ำขมเขตของความยาวของลำต้น

นำต้นกกที่ตัดได้แยกขนาดความยาวแล้วมาจักทำเส้นด้วยมีดปลายแหลม หรือแผ่นเหล็ก ขูดสิ่งกระสที่ตัดให้มีปลายแหลม

วิธีจักกก

นั่งลงตรงกองกกตรงส่วนโคน หันหน้าเข้าหากองกก

- จักกกด้วยมือซ้ายห่างจากโคนประมาณ ๑ คืบ ดึงมาใกล้ตัว (บนตัก)
- แหวงด้วยใบมีดปลายแหลม ซึ่งอยู่ในมือขวาตรงที่ใกล้ ๆ กับมือจับ กะแบ่งให้ได้ขนาดตามความชำนาญ ส่วนมากกกต้นหนึ่ง ๆ จักแบ่งได้ ๕ เส้น ต้นใหญ่แบ่งได้ ๕-๕ เส้น
- เขี่ยดมือขวารัดใบมีดไปจะสูงไปจะตก หรือถ้าไม่สู้ก็เขี่ยดมือซ้ายที่จับกกช่วยด้วย รอยจักจะขาดแยกไปตามเส้นเนื้อของลำกก
- เมื่อจักได้รอบต้นกกแล้วก็ตัดใส่ใบเตยที่ห่างจากรอยแทงกรีดประมาณ ๑ คืบทิ้งไป
- ฟุงกกที่กรีด ส่วนปลายลำที่แห้งแล้วนี้ ไปกองไว้ทางซ้ายมือตัวข้าง รวมไว้เป็นกองกว่าได้ขนาดรอบตัวจะปลายได้กำมือใหญ่แล้ว
- รวบปลายผูกด้วยไม้สักไว้เป็นกำ
- แล้วยื่นไปเอาใบหางวัวกอกโดยกรีดตามรอยกรีดเดิม แยกที่กรีดใส่หมตแล้วไว้

บนตัก

เมื่อหมจกที่รวมไว้ก็เอารวมกันไว้หรือเอาไปตากแดด แล้วก็กรีดต้นกกส่วนที่ยังเหลือไป ทำอย่างนั้นจนหมดต้นกกที่ตัดมาครั้งหนึ่ง ๆ

กษณาต ๖ คีบ กรีทแบ่ง ๔ ด้หนึ่งกีกองควาจิอทั้งส่วนปลาและส่วระโคงพะมวล ๒๕ วินาที โคงแบ่งเป็นกรีกปลายประมาณ ๑๕ วินาที กรีกโคง ๑๐ วินาที

— หนักกรีกสำเร็จที่มีขบ้สรวมไว้ให้ไปคอกกึ่งและคอกแนวไม้ไผ่โดยคอกกรก แลวเค่ร้อม เส้นคอกไว้บนราว

การตากกกในลักษณะต่าง ๆ กัน ภายรายตากเกด็ยทวงจายไปบนราวไม้ไผ่ในแวงนอบ หรือบางรายตากบนเขาบนที่ประเทษมีด้รวมด้วงกักเก่งไว้

— กอกที่ตากโดยวิธีแขวเราวนนี้ ด้ยส่วนหัวแห้งมีสีชวากก็อยู่ระบะให้แล้วกักกักบ้จายปล่อย ให้กระจายออก แล้วแขวนพากกรวโดยเอาหัวขัร

แสดงที่ ๆ ตาก ๔-๕ แสดง (วัน) ก้ใช้ด้

— เมื่อกกแห้งแล้วก็นำมารวมไว้ด้กมขนค ด้ยเป็นก้า ๆ ด้ยรวบรวมไว้บนเข็ดบ้าน ถ้า มีกอกที่มีอายุด้ด้ด้ยก็ด้ด้ด้ยหัวเส้นกอกไว้บนที่ที่มีโคงและกักให้ เพื่อที่จะได้ไปทยในด้ย ช้างหน้า รายหนึ่ง ๆ กักเส้นคอกไว้ทยไม่ชวตญุชวค ด้ยแต่พวทที่ช้อยเส้นคอกคอกกักนั้น

สำหรับเสื่อที่เป็นสีกทอช้งจากเส้นคอกที่ส่วเงินนี้เต่นำไปย้งส่

๒. การเตรียมปอ

ปอปลุกเต็น ๕ เมื่อย่างเจ้าเต็น ๑๐ ก้ใช้การได้โคงค้พท้เมจแ่งน้ำ และตลกขเลือก ตากแดงให้แห้งโดยวิธีตากกรวคส่ยกับจกกรก แสดงที่ ๆ ๓-๔ ด้ยกักบ้ได้ไปด้ยขนแ่งฝอยก เมื่อมีเวลาว่างหรือด้ยการใช้สำหรับทอเสื่อกักด้ยคอกกักบนเข็ดเส้น

วิธีคว่นแ่งเสื่อยของชวบ้าน มีหลายวิธี เช่น คว่นด้ยมือ คว่นเข้กักกับชวอ่น คว่น ด้ยเครื่องช้งใช้มือคว่น และคอกแ่งให้แห้งของคอกกัก-ชมู-ด้ยกัก และคว่นด้ยเครื่องค่น แรงช้ค้ช้งใช้เท้าด้ย วิธีที่ส่ยคอกที่ส่ยของชวบ้านค้อย ช้อยชสำเร็จจ้งนิยมใช้กันมาก

วิธีคว่นปอโคงท้เกท้พบได้แก่การคว่นขบ้ แ่งเครื่อง ช้งใช้คว่นด้ยมือและสามารถทำ ใจโคงได้

วิธีทำ นำปอกักคว่นตามขนคอกช้งกักกับไม้แ่งระวงกักส่ค้ค้กับแ่งระวง

- พวคประดงโคงแ่ง (ตากกรว) แ่งระวง (กักตรงข้กับหลัก)
- มือช้ช้งค้ปลายปอไว้ (อยู่คกที่)
- มือชวแ่งตรงกลางลายปอ แล้วออกแ่งเหวียง ระวงก็จ้งหมุน
- จากแ่งเหวียงระวงหมุน เส้นปอจ้งเป็นแ่งส่ย
- เมื่อกกส่ยค้ท้กักพันกักไว้กับระวง

— หากปล่อยส่วนที่เหลือลงในแขนของวงรี จะมีกรรนำบ่อเส้นใหม่มาต่อกันได้แล้วก็ดึงมือข้างหนึ่งทีละส่วนแล้ว

การถ่วงมือวิธีนี้รับ ใช้กับถ่วงน้ำหนัก คือทำวันหนึ่งประมาณ ๘-๙ ชั่วโมง ปล่อยให้ประมาณสำหรับทอเสื้อขนาด ๖ คืบ ได้เพียงผืนเดียวเท่านั้น ส่วนที่ตีของเครื่องปั่นเซินเจินก็คือ เครื่องเล็ก ไม่กระทบ เกือบง่าย ทำเส้นไหมเซินเจินง่ายเสมอ ทำขึ้นใช้เองไม่ยากนัก

วิธีถ่วงน้ำหนักโดยใช้เครื่องฝอยแรงชนิด ที่ใช้ทำเส้นดินแบบจักรเย็บผ้า เครื่องชนิดนี้ใหญ่กว่าชนิดแรก คือใหญ่ขนาดจักรเย็บผ้าซึ่งไม่เหมาะสมที่จะตั้งไว้ที่บ้านสำหรับชาวชนบท และราคาแพง จึงไม่มีใครจะมีใช้กัน

วิธีทำ นำปอฝอยร้อยไปสวมรูเพลลาแกน (หมุน)

- คล้องเข้ากับวงรีเหล็กซึ่งหมุนพร้อมด้วยแกนเพลลา (ติดอยู่กับแกนเพลลา)
- นำวาลงไปผูกกับหลอกกรอบปอที่ถ่วงแล้วซึ่งหมุนอยู่บนแกนเพลลาข้างเดียวพอ
- เมื่อเดินเครื่องด้วยเท้าแกนเข้าเกลียวปอ
- แกนกรอบก็พยายามกรอบปอที่ปั่นเข้าเกลียวแล้วพันม้วนเอาไว้
- มีทั้งสองก็ทำหน้าที่จัดปอปั่นเข้าไม่ทำเกลียว

เมื่อได้ปอเกลียวเต็มหลอด ก็กรอคลายม้วนเก็บไว้เสียครั้งหนึ่ง ด้วยวิธีนี้จะได้ปอถึงวันละประมาณ ๑๐ เท่าของวิธีแรก คือปั่นได้วันละ ๘-๙ ชั่วโมง ค่าก็โลกรับเป็นเยี่ยงน้อย

การย้อมสีกก

ในการย้อมสีกกนั้น สีที่จะใช้ย้อมเส้นกก ส่วนมากมีหลายสีใช้วิธีย้อมเหมือนๆ กัน จะต่างกันก็อยู่ที่การผสมเท่านั้น สีที่ใช้เป็นประจำเช่น สีน้ำตาล สีเขียว สีน้ำเงิน สีแดง สีส้ม สีทุกสี ต้องใช้ผสม คือสีท่า สีน้ำตาลอ่อน หรือสีน้ำตาลแดง และสีเหลือง สีที่ใช้ย้อมกก เป็นสีย้อมใหม่ และตามขนบหมักจะใช้สีสำเร็จนำมาย้อมแล้วไม่ค่อยได้สีที่ดี ฉะนั้นการที่จะใช้ย้อมวัตถุให้ดีหรือสีสดเห็น ควรจะต้องใช้สีที่เขาย้อมใหม่มาทำการย้อมกก ใช้ผสมเป็นสีๆ ดังนี้คือ

๑. **ขั้นแรก** จะต้องนำเอากกที่มีดีในวันนั้นเอาแก้มัดให้หลวมๆ แล้วนำไปแช่น้ำเย็นไว้ประมาณ ๖ ชั่วโมง เป็นอย่างน้อย หรือแช่ไว้ทั้งคืนก็ได้ กกของพวงตัวและอ่อนๆ นั้น ภาชนะที่ใช้แช่กกนั้นจะแช่ในถัง โอง หรือบ่อที่มีน้ำในบ่อพอสมควร หรือปลั่งเตาจะมีภาชนะชนิดอื่น ๆ ที่เห็นสมควร แต่ทางที่ดีควรใช้ภาชนะที่ค่อนข้างได้หน้อย เพราะจะต้องแช่ให้กกนั้นจมน้ำจริงๆ เพราะต้องการให้กกเปียกทั่วๆ กัน

ภาชนะที่ใช้ย้อมสี ถ้าเป็นการย้อมกกแต่ละครั้งที่ไม่มากนัก ตามขนบหมักจะใช้ปูนาน้ำหนักหรือกระทะใบบัวเป็นภาชนะย้อมสี ถ้าจะย้อมทีละมาก ๆ เขาจะใช้ถัง ๒๐๐ ลิตร นำมาผ่าเป็นสองซีก หรือตัดแบ่งครึ่งก็ได้ เตาที่ใช้จะใช้ก้อนหินตั้งเป็นเตารองรับพื้นที่ดีหรือจะมีเตาก่อด้วยอิฐไว้ใช้ได้ถาวรก็ยิ่งดี ส่วนสีที่จะใช้ย้อมนั้น เป็นรสีต่างๆ ไป แต่การย้อมสีสำเร็จโดยไม่ใช้วิธีผสมสีนั้น จะได้สีไม่สวย ฉะนั้นต้องเรียนรู้วิธีการย้อมสีด้วยสีผสมว่าจะใช้สีอะไรจึงจะได้สีตามต้องการ อัตราส่วนผสมสีน้ำกับกกเท่าไรจึงจะพอดี

๒. **วิธีย้อม** นำเอากกที่แช่น้ำไว้ขึ้นมาทิ้งตากลมให้น้ำหยดจนหมดพวยพวยๆ จะแบ่งย้อมทีละครั้งมัด หรือจะย้อมหมักทั้งมัดก็ได้ (มัดละ ๑ ก้า) เอากกมัดให้หลวมๆ เหมือนแช่น้ำแต่เฉพาะปลายกกต้องมัดให้แน่น ตรงหัวแก้มัดให้หมัดเพื่อกกจะได้ติดน้ำสีโดยทั่วถึงกันทุกเส้น เตรียมน้ำลงในภาชนะที่จะใช้ย้อม เมื่อเตรียมกกเรียบร้อยแล้วให้นำสีที่ผสมแล้วมาเทใส่ลงในภาชนะที่เตรียมไว้แล้วใส่ผงใบ (ดูวิธีผสมและอัตราส่วนผสม) ใส่ลงในภาชนะที่ย้อม ใช้ไม้กวาดให้สีเข้ากับละลายให้หมด แล้วเอาหัวมัดหลายจุดหรือหลายมัด หรือใส่เกลือบ้างพอสมควร แล้วใช้ไม้กวาดให้เข้ากัน (ใช้อัตราส่วนอะไรเท่าไรดูรายการย้อมสี) แล้วนำกกที่เตรียมไว้ใส่ลงใบ ตอนใส่กกต้องให้น้ำเดือดจริงๆ ใช้ไม้ค้อนตีให้กกจมๆ ทุกๆ เส้น เพราะเส้นกกเขาจะลอยตัวขึ้นมา ถ้าใช้ไม้ค้อน ๒๕ นิ้วสองอัน สำหรับค้อนยกกกให้จมน้ำหรือใช้ไม้ที่มีน้ำหนักพอสมควร ใช้วางทับบนกกที่ทำการย้อมสีอยู่นั้น และต้องคอยหมั่นกลับกก

บ่อยครั้ง เพื่อที่จะได้จับกาไว้ตัวถึงกันหรือต้องการให้สึนั้นติดเข็มนักใช้เวลาต้มให้นาน ประมาณ ๑๐-๑๕ นาที ถ้าไม่ต้องการให้สึเข็มนักใช้เวลาต้มเพียง ๕ นาที ข้อสำคัญต้มครั้งหนึ่ง ๆ ต้องใช้เวลาต้มให้เท่า ๆ กัน มิฉะนั้นจะทำให้สึคั่วเป็นตอน ๆ เสร็จแล้วนำไปตากแดด หรือผึ่งลมให้เส้นเหี่ยวตกระ

การตากกกในแสงกับตากกกผึ่งลมมีลักษณะต่างกัน คือ

๑. การตากกกกลางแจ้งแดดนั้นจะทำให้กกนั้นแห้งเร็ว และกกนั้นมันตัวเร็วขึ้น โดยไม่ทำให้กกเสีย

๒. การตากกกด้วยการผึ่งลมนี้จะแห้งช้า และบางที่อาจไม่มันตัวทั้งหมด และในคอเก่าที่กุกมัวไว้จะไม่ค่อยแห้ง แฉวถ้าเก็บไว้ประมาณ ๒ คืน ก็จะมีราขึ้นในคอเก่ากนั้น ทำให้กกนั้นเปื่อยได้ง่าย ฉะนั้นการตากกกในสองวิธีนี้ให้ระวังด้วย

๓. การตากกกที่ทำกรย้อมสีทุก ๆ ครั้ง ควรตากโดยการใช้กับราวไม้หรือราวเหล็กซึ่งให้ตึงกับหลักเสา หรือกับไม้ที่มีความแข็งแรง และการตากให้ตากโดยเอาโคนห้อยลงเพื่อจะได้ความห่อตัวของกกนั้นเร็วขึ้น

๔. การตากกกเมื่อเห็นว่าแห้งดีแล้ว การเก็บไปมัดไว้ให้ระมัดระวังอย่าให้ถูกน้ำในขณะที่ยังมิได้ทำการ เพราะจะทำให้กกนั้นขึ้นราเสียไป

๕. การนำกกมาทำการทอเสื่อทุกครั้งต้องใช้น้ำพรมให้กาเปียกพอสมควร แล้วควรรหาผ้าให้ยาวกว่ากาเข้าไปชุบน้ำให้เปียกมาคลุมาก เพื่อให้กกนั้นมีความอ่อนตัวอยู่เสมอหรือถ้าหาผ้าไม่ได้ให้เอากระดาษขี้เถ้าหุ้มมิให้ถูกแดดหรือลมแห้งได้ง่าย และต้องการให้กกนั้นอ่อนตัวอยู่เสมอ

๖. การนำกกไปแช่น้ำเพื่อทำการทอเสื่อนั้น จะต้องไม่นำไปแช่ให้มากเกินไป เพราะเนยื่อทำการทอในวันนั้นไม่หมดแล้ว จะทำให้กกนั้นเสียได้ง่าย

๓. วิธีผสมสีและอัตราส่วนผสมย้อมกก

สี	สีที่ต้องการผสม	ส่วนหรือช้อน	วิธีผสม
น้ำตาล	จำปา	๓	กก ๑ มัด น้ำ ๑ ปิบครึ่ง (ลกลสีจำปา ๒ ช้อน
	แดง	๑	แดง ๑ ช้อน น้ำเงิน ๑ ช้อน) ใส่ น้ำกรรก หรือ น้ำส้ม สายชูหรือ
	น้ำเงิน	๑	สารส้ม ๓ ช้อน และใส่เกลือ ๑ ช้อน

สี

สีที่ต่อผสม

ส่วนหรือชั้น

วิธีผสม

เขียว

๓

กก ๒ มัต น้ำ ๒ ^{ปี} บบครึ่ง ไม่ต้อง
ลดส่วนสีใส่น้ำ

เขียว

เหลือง

๒

กรวดหรือน้ำส้มตายชูหรือถาวรสี ๘
ชั้น

น้ำเงิน

๒

กกครึ่งมัต น้ำ ๑ ^{ปี} บบ น้ำกรวด ๔ ชั้น
ถ้าต้องการ

น้ำเงิน

ดำ

๑

สีอ่อนไม่ต้องเคี้ยว ทิ้งไว้ ๘ นาที
เอาลง

เหลือง

เหลือง

๓

กก ๑ มัต น้ำ ๑ ^{ปี} บบ สารส้ม ๓ ชั้น
ไม่ต้องผสมสี ถ้าให้สีแก่เพิ่มสีให้
อ่อน ลด ส่วนไม่ต้อง เคี้ยว พลิกกลับ
ให้ทั่วแล้วเอาลง

แดง

แดง

๓

สีแคบ เข้มไม่ต้อง ผสมสี ใส่สีแดง
อย่างเดียวให้เคี้ยวนานหน่อย

จำปา

๑

ให้แดง สดพลิก กลับไปมาให้ทั่วแล้ว
หาของหนัก ๆ ทับไว้

เหลือง

๑

ประมาณ ๕ นาที เอาลง

น้ำเงิน

๓

ดำผสม

ดำผสม

๑

กกมัตครึ่ง น้ำ ๒ ^{ปี} บบ

เขียว

๒

เอาน้ำส้มสายชู ๑๐ ชั้น

แดง

๑

จำปา

น้ำตาลแดง

แดง

กกมัตครึ่ง น้ำ ๒ ^{ปี} บบ น้ำส้มสายชู
๑๐ ชั้น

กรรมวิธีการทอเสื่อ

การทอเสื่อจากแบบพื้นบ้านมีอยู่ ๒ วิธีด้วยกันคือ ทอแบบที่นอนแบบหนึ่งและทอแบบที่ยืนแบบหนึ่ง สำหรับการทอเสื่ออยู่ในจังหวัดจันทบุรี และจังหวัดกึ่งที่ใกล้เคียง ส่วนใหญ่ทอเสื่อแบบที่นอน มีบางจังหวัดเช่น จังหวัดสมุทรสาคร จังหวัดปราจีนบุรี อ. บ้านสร้าง และจังหวัดในภาคอีสาน เช่น จังหวัดขอนแก่น ใช้ทอด้วยที่ยืน แต่ก็มีหลายท้องที่และหลายจังหวัดใช้ทอด้วยที่นอน

การทอเสื่อทุกวันนี้เริ่มต้นก็คล้ายคลึงกับอาชีพอื่น ๆ กล่าวคือกว่าจะชำนาญต้องใช้เวลานานพอสมควร และผู้ที่ทอชำนาญโดยมากจะเป็นผู้ที่มีความสามารถในการทอเสื่อลายยกดอก แต่กว่าจะทอลายยกดอกได้ก็หมายความว่าทอเสื่อแบบธรรมดาจะต้องทอจนเกิดความชำนาญเสียก่อน การทอเสื่อจะแบ่งออกเป็น ๓ ประเภทคือ

๑. การทอเสื่อลายขจัดสีเดียว
๒. การทอเสื่อสลับสี
๓. การทอเสื่อขจัดดอก (ยกดอก)

งานขั้นต้นได้แก่การเตรียมเส้นเอ็นเปอประกอบเข้ากับฟืมและโครงไม้เครื่องทอ โดยเริ่มต้นที่ริมสุดของฟืมทั้งหัวท้ายก่อนเป็นที่ที่สุด

ก่อนที่เอ็นดิบไม่ให้นุคนาคันแล้วขึ้นเตาย้อมไม้ไฟที่เจาะไว้ กระจให้พอเหมาะกับการใช้งาน โดยทอให้อยู่ในระดับเดียวกันทั้งสองด้าน

นำฟืมและไม้กลมที่สำหรับผูกเงื่อนเอ็นเปอมาเรียงในลักษณะเดียวกันกับคานอันล่าง

นำปลายเอ็นเปอสอดลอคคานอันล่างไปด้านหลัง และไปอ้อมคานอันบนลงมาข้างหน้า ร้อยลงไปในรูของซี่ฟืมอันริมสุด แล้วร้อยย้อนกลับขึ้นเบรคตามรอยช่องว่างระหว่างซี่ฟืมซึ่งเว้นเอาไว้ทะลุถึงกัน (เหมือนกันทั้งหัวท้าย) วาดขึ้นไปยังบนอ้อมคานด้านบนลงทางด้านหลังแล้วมาอ้อมคานอันล่างด้านหน้ามาด้านหน้าตั้งขึ้นไปสอดในรอยพับของเส้นเปอตอนที่วกกลับตรงฟืม นำมาผูกรวบเอาไว้กับไม้กลมพร้อมซี่กเงื่อนหนึ่ง

ลำหัวด้านหนึ่งของฟืมก็เช่นเดียวกัน การร้อยเชือกเงื่อนจะต้องให้ตมถื่อตรงกลาง ของฟืม หักเข้าหาตัวเสมอ การร้อยทางเอ็นจะดัดร้อยกับไม้ก่อนก็ได้ แต่ร้อยแล้วต้องให้อยู่ในลักษณะดังกล่าว

เมื่อร้อยหัวท้ายเสร็จแล้ว ฟืมและไม้กลมที่ผูกเงื่อนเชือกก็จะถูกบังคับให้อยู่ในตำแหน่งที่ไม่ต้องพะวักพะวงหัวขอยจับอยู่

เส้นที่สองร้อยจากริมก็ร้อยในลักษณะเช่นเดียวกับเส้นแรก แต่ปอเส้นหนึ่งในจุดนี้ร้อยรวมอยู่ในซี่ช่องว่างของซี่พื้กับเส้นแรก ส่วนอีกทางหนึ่งร้อยเข้ากับรูปนซี่พื้รูปต่อไป

อีกตำแหน่งหนึ่งของพื้ก็อยู่ในลักษณะเดียวกัน

ต่อไปก็เป็นการร้อยเส้นใน ซึ่งก็เหมือนกับที่กล่าวมาแล้วผิวก้นก็แต่ว่าทางเอ็นเปิดเส้นหนึ่งจะต้องร้อยผ่านรูปนซี่พื้และร่องซี่ อีกทางหนึ่งก็ร้อยผ่านร่องซี่พื้และร่องซี่พื้แล้วทั้งสองเส้นก็อ้อมคานอันบนวกลงหลังย่อนอ้อมข้างใต้ของคานอันล่างไปหน้า เคาทางปอข้างหนึ่งร้อยร้อยพื้แบ่งตรงพื้มาผูกร้อยเข้ากับไม้สำหรับผูกเงื่อนพร้อมด้วยอีกทางหนึ่ง

ทำเช่นนี้เรื่อย ๆ ไปจนกว่าจะครบรูปพื้ ข้อสำคัญคือตั้งพยายามดึงปอที่ขึงนี้ให้มีความตึงสม่ำเสมอเท่ากันทุกเส้น ลักษณะของเอ็นปอที่พาคานคานทั้งสองนี้เลือกใช้ได้

ปลดลิมที่หมุนคานไม้ออกทั้งสองด้าน แล้วนำเข้ามาลูบตรงรอยต่อที่ขอบไม้กลมเพื่อให้ปอมีความชื้นและเพิ่มความเหนียวขึ้นโดยไม่ขาดตรงรอยต่อ กระทบพื้ดองมือตุ และพยายามจัดให้เส้นเอ็นอยู่ในแนวตั้ง แล้วทอกลิมค้ำบนและล่างให้เยา ออกจากกัน จนเส้นปอ ตึงพอประมาณ กระทบพื้ดองมือตุเพื่อความเรียบร้อย

ก่อนลงมือทำเสื่อ น้ากที่ตากแห้งแล้ว ละพอได้เสื่อ ๑ ผืน ไปจุ่มน้ำสัก ๕ นาที เพื่อให้กมีความชื้นและอ่อนตัวไม่เปราะและขาดง่าย นิ้ม ทดได้เนื้อแน่น

นำเส้นกกที่จุ่มน้ำนี้แบ่งออกเป็น ๓ ส่วน วางกลับหัวกลับหางไว้ทางคำข้างของกะตอก (แล้วแต่ว่าคนฟุ้งไม้กระสวยจะเอาเด็มือซ้ายหรือขวา) เด็กหนึ่งเอาคานมาเค้

คนกระทบพื้หนึ่งอยู่ตรงกึ่งกลางของเครื่องทอ (พื้) กระทบพื้ไว้ที่แล้วก็จะยกพื้ห่างจากที่เริ่มต้นทอประมาณ ๑ คืบ กว่า ๆ พร้อมกับซี่พื้ (แยกเส้นปอ) ค้างเอาไว้

ในขณะที่คนกระทบพื้และยกพื้สูงขึ้นไปปิดค้ำอยู่เนื่ คนฟุ้งกกก็นำกกตามเข้ากับวงมของไม้กระสวย พับปลายเงื่อนและปอไม้ให้เส้นกกทับปลายเงื่อน พร้อมกับเนื่ก็ประกบเส้นกกเข้ากับไม้แล้วฟุ้งไปตามช่องเส้นเอ็นปอ แล้วชักไม้ออกปล่อยให้เส้นกกค้างอยู่ในระหว่างเส้นเชือก

คนกระทบพื้ก็จะกระทบพื้มอชักเส้นกกกลงไปตามเส้นเอ็นปอ แล้วยกพื้ขึ้นมาปิดสลักกันกับครั้งแรก (พลิกขึ้นและกดลง) และค้างไว้ ส่วนเมื่อข้างใดข้างหนึ่งก็จะ (เลือก) พับเส้นกกที่เป็นส่วนโคนเข้ากับสามเส้นริมสุด แล้วเหน็บไว้ในช่องของเส้นคู่ โดยให้ปลายกกไปทางริมของเสื่อ

ในขณะที่เส้นฟุ้งเส้นต่อไปก็จะถูกฟุ้งมาในลักษณะกลับหางกลับเส้นแรก แล้วชักไม้กลับ

คนกระทบพื้ก็จะกระทบพื้ แล้วยกขึ้นไปปิดค้ำไว้ (สลักกับครั้งเก่า) ด้วยมือข้างหนึ่ง ส่วนมืออีกข้างหนึ่งก็พันโคนของเส้นกกที่ฟุ้งมาใหม่นี้ พันรวบเอาปลายกกเส้นเก่าแล้วเหน็บเข้ากับเส้นปอเช่นอันก่อน

ทำสลับกันไปดังที่ได้กล่าวมานี้เรื่อย ๆ จนกว่าจะเห็นว่าสูงมากไม่สะดวกแก่การกระทบพืด และฟุ้งกแล้วปลดลิมด้านล่างออก วงของปอก็จะหย่อน เลื่อนตรงรอยต่อให้ต่ำลง จัดเส้นเอ็นปอให้อยู่ในแนวตั้งและควรเอาหน้าลูบตรงรอยต่อของปอแล้วอັคคานคิงเส้นเอ็นปอให้ตั้ง

กระทบพืดด้วยความเรียบร้อยแล้วเริ่มการทอใหม่

อนึ่ง ก่อนการปลดลิม ก็มีการตัดหางกทั้งสองริมเสือก เพราะในขณะที่ถูกขึงตั้งอยู่นั้นตัดได้ง่ายและสะดวกกว่าตอนอื่นใดทั้งสิ้น เมื่อเสร็จเป็นเสื้อขึ้นมาเต็มผืนก็ปลดลิมออกและตัดเอ็นปอออกจากไม้ เมื่อหลุดคลื่ออกเป็นเงื่อนเสื้อ จะเห็นว่ารอยเริ่มทอนั้นมีเส้นเอ็นปอพับรอยรับการหลุดของเส้นก ส่วนอีกด้านตรงข้ามนั้นก็ป็นเส้นปอ ซึ่งต้องจับมาพันกัน โดยรวบเส้นคู่รองของริมพันเป็นเกลียวกับเส้นริมสุดมาจนถึงเส้นที่ ๓ ก็ไขว้เส้นแรก (ริมสุด) ออก แล้วพันเส้นรองริมไปกับเส้นที่ ๓ เมื่อถึงเส้นที่ ๔ ก็ไขว้เส้นรองริมออกไป

พันอย่างนี้เรื่อย ๆ ไปจนตลอดริมทั้งแถบ เหลือรอบอันสุดท้ายก็เข้าเกลียวผูกเข้าด้วยกัน แล้วนำไปตัดปอส่วนที่เหลือทิ้งไป

ตัวอย่างการทอเสื้อขนาด ๖ คืบ (๑.๒๐ ม.) ไข่เส้นยืน (ปอเอ็น) ประมาณ ๑๐๐ เส้น ประกอบเส้นยืน ๒ เส้น (ติดต่อกัน) ไข่เวลา ๔๕ นาที เสร็จ

เวลาในการขึงเอ็นปอของเสื้อ ๖ คืบ ไข่เวลาเท่ากับ ๓๗ นาที ความเร็วในการฟุ้งกเส้น / เส้น ๒-๕ นาที

เสื้อขนาด ๖ คืบ ทำจริง ๆ เริ่ม ๘.๐๐-๑๘.๐๐ น. ทอพืด ๒ ผืนแล้วเสร็จ แต่ธรรมดาผู้ที่ทอช้า ทอพืดจะได้เสื้อขนาด ๔ คืบ สัก ๒ ผืนต่อวันเท่านั้น

สำหรับเสื้อสี่หรือเสื้อลายธรรมดาขนาด ๘ คืบ ยาวประมาณ ๒ เมตร ผืนหนึ่งใช้เวลาพร้อม ๒ วัน และชนิดดอกกลดลายที่สั่งทำเป็นพิเศษต้องใช้เวลาอีกกว่านี้

วิธีการทอด้วยก้นนอน

ในการทอเสื่ออกด้วยก้นนอนมีวิธีการทำดังนี้

๑. วางเส้นเอ็นยืนและร้อยเอ็นเสื่อ

ร้อยเอ็นจากริมพื้ที่แรกด้านซ้ายหรือด้านขวาก่อนก็ได้แล้วแต่ถนัด รวแรกให้ร้อยเส้นเอ็นคู่ และมีเส้นลอย ๑ เส้น ระหว่างช่อง และรูที่ ๒ ร้อยธรรมดา ทุกครั้งที่กล่าวมาแล้วนั้นไปจนถึงริมพื้ที่สุดท้ายของพื้ ร้อยแบบเดียวกับร้อยเอ็นจากริมพื้ในซี่แรก

๒. การทอเป็นผืนเสื่ออก

การทำทอเป็นผืนเสื่ออก จะต้องใช้คนทอ ๒ คน คือ คนพุ่งกอกเข้าพื้ ๑ คน และคนนั่งกระทบพื้ ๑ คน คนกระทบพื้จะต้องนั่งด้านหลังระหว่างกลางที่ทอเสื่ออก คอยกระทบพื้ หมายถึงที่ว่าที่ ส่วนคนพุ่งกอกเข้าพื้ให้หนึ่งด้านขวาของคนนั่งกระทบพื้ และเตรียมกสิต่าง ๆ มาวางไว้ตรงหน้า มีผ้าเก่า ๆ ซุบนำมาคลุมกนั้นไว้ให้มีความชุ่มชื้นอยู่เสมอ และต้องมีไม้สำหรับส่งกอกเข้าระหว่างพื้ ๑ อัน ยาวกว่าพื้ประมาณ ๑ ฟุต เกลาปลายให้เรียวนิดหน่อยบากปลายให้เป็นร่องพอสมควร เพื่อส่งกอกเข้าระหว่างพื้ที่กำลังหมายถึงที่ว่าที่ ส่วนการสลบสีหรือลวดลายนั้นอยู่ที่คนส่งกอกเข้าพื้ จะใส่กสิไหนก็เส้นให้เท่ากันจนเสร็จผืน

๓. การเก็บริมเสื่อที่ทอแล้ว

การเก็บริมเสื่ออกที่ทำการทอเสร็จแล้ว ให้ตัดกกริมเสื่อที่เก็บพับไว้ทั้งสองด้านให้เรียบแล้ว ตัดกที่แตกชื่อออกมาให้เรียบร้อย แล้วจึงตัดออกจากกมาพรมน้ำหัวทำให้เปียกและนึ่งพอควร แล้วจึงควั่นเชือกเอ็นที่หัวเสื่อนั้นให้เหมือนควั่นเชือกให้เล็กพอสมควร และการควั่นหัวเสื่อจะควั่นได้ทั้งสองด้าน อีกด้านถัดกเป็นหางเปียยาวประมาณ ๕ ซม.

วิธีการทอเสื่ออกด้วยกึ่งตั้ง

ในการทอเสื่ออกด้วยกึ่งตั้งมีวิธีการทำดังนี้

๑. วางเส้นเอ็นฝืนและร้อยเอ็นเสื่อ

ร้อยเอ็นจากพื้นพื้ริมเช่นเดียวกับกึ่งนอน แต่ต้องวางเส้นเอ็นไปบนไม้คานด้านบนลง มาผูกติดกับไม้คานด้านล่างให้ตึงพอสมควร และการร้อยเอ็นเส้นริมของเสื่อที่ทอด้วยกึ่งนี้ไม่ต้องมี เส้นลอย ใช้ร้อยเส้นเอ็นริมนอกเป็นเส้นเดียว เส้นเอ็นที่ ๒ ร้อยคู่ และเส้นต่อไปร้อยธรรมดาตาม ลำดับไปจนถึงเส้นริมอีกด้านหนึ่ง แล้วจึงร้อยเช่นเดียวกับร้อยริมเดิม

๒. การทอเป็นฝืนเสื่อ

การทอเป็นฝืนเสื่ออกแบบกึ่งยืนหรือเรียกว่ากึ่งตั้งนั้น กรรมวิธีเหมือน ๆ กันกับทอเสื่ออกด้วย กึ่งนอน ผิดกันที่วางตั้งกับนอนเท่านั้น

๓. การเก็บริมเสื่อทอด้วยกึ่งตั้ง

การเก็บริมเสื่อทอด้วยกึ่งตั้งคงเก็บด้านเดียว ด้านที่นำมาผูกติดกับไม้คานที่หลังการถักหัวเสื่อ ถักแบบเดียวกัน

การตกแต่ง

การตกแต่ง ถือว่าเป็นขั้นสุดท้ายของการทอเสื่อ เมื่อทอเสื่อเสร็จเป็นผืนขนาดตามต้องการแล้ว ก็ต้องตัดออกเป็นผืนด้วยมีดหรือกรรไกร คือปลายของหัวกกหรือหางกกที่เหลือทั้งสองด้านของริมเสื่อ เสร็จแล้วก็ทริมเสื่อ คือควั่นปลายเส้นให้เป็นเกลียวแนบไปกับริมเสื่อไปตลอดทั้งผืน นอกจากนี้ก็ต้องนำมาตกแต่งผืนเสื่อบริเวณที่มีกกโผล่ แล้วรมขนเสื่อด้วยเปลวไฟ จะเป็นเปลวจากการเผากระดาษหรือเตาฟู่ หรือเตาแก๊สก็ได้สุดแต่จะสะดวก เสื่อที่ได้รับการตกแต่งตามขั้นตอนแล้ว ก็จะต้องนำมาขัดมัน เครื่องมือในการขัดมันก็คือ ก้อนหินที่มีผิวเรียบขนาดโตพอที่จะยกได้ ครกตำน้ำพริก หรือจะประดิษฐ์เป็นเครื่องขัดมันโดยเฉพาะก็ได้ เวลาขัดดูหินไปมาตามแนวของเส้นกกพื้นที่รองขั้วควรเป็นพื้นที่ราบเรียบจะช่วยให้เสื่อมันเสมอกันตลอด

หลังจากการลงหินขัดมันเรียบร้อยแล้ว ก็ใช้ผ้าสะอาดชุบน้ำมันมะพร้าวถูซักเงาอีกครั้งหนึ่ง แต่อย่าให้หนานัก เพื่อช่วยให้เสื่อเป็นเงางามยิ่งขึ้น นอกจากนี้ผิวกกที่ฉาบน้ำมันก็จะช่วยกันน้ำซึมได้ด้วย

หากไม่ใช้น้ำมันมะพร้าวเราอาจจะใช้กวีขาวหรือขี้ผึ้งขาว (WAX) ลงผิวแทนก็ได้ ซึ่งจะให้งานที่มีพื้นผิวหน้าดีกว่าน้ำมันมะพร้าว เมื่อลงผิวซักเงาเสร็จแล้วก็นำผืนเสื่อไปผึ่งแดดให้แห้งพอสมควรหรือให้หายชื้นแล้วจึงเก็บม้วนหรือพับให้เรียบร้อย

การตกแต่งเสื่อกกที่ทำการทอและเก็บริมดักหัวเสื่อเรียบร้อยแล้ว ให้นำเสื่อที่ทอแล้วนั้นมาปูลงบนพื้นที่เรียบๆ แล้วจึงใช้หินกลมหรือเหล็กมยาวประมาณ ๑ ฟุต ต้องมีความหนักประมาณ ๕ กก. ใช้วางถูไปถูมาบนเสื่อตามเส้นกกให้ทั่วผืน แล้วจะเห็นเป็นเงางามขึ้นทั้งสองด้าน แล้วจึงนำเสื่อผืนนั้นมาผึ่งแดดให้แห้งพอสมควร เสร็จแล้วเก็บให้เรียบร้อย

การคิดราคาขาย

อาชีพช่างทอเสื้อก้นนั้น เมื่อเราผลิตงานขึ้นมาได้แล้ว สิ่งสำคัญอีกอย่างหนึ่งก็คือการขาย ในการคิดราคาขายนั้น ต้องขึ้นอยู่กับราคาวัสดุและค่าแรงงานในตลาดแรงงานขณะนั้น เพราะราคาค่าวัสดุและค่าแรงงานมักไม่อยู่คงที่ ดังนั้นเมื่อเราจะคิดราคาขายแล้ว เราก็ต้องทราบถึงราคาต้นทุนและกำไรก่อนโดยอาศัยสูตรการคิดที่กำหนดไว้ดังนี้

ราคาขาย เท่ากับ ต้นทุน บวก กำไร

ต้นทุน เท่ากับ ราคาสีผ้า บวก ค่าใช้จ่าย บวก ค่าแรง และบวกเพื่อเหลือเพื่อขาด
จากราคาสีผ้าอีก ๑๐%

กำไร เท่ากับ ค่าตอบแทนที่คิดจากต้นทุนโดยการเพิ่มจากต้นทุนประมาณ ๕-๑๐%

การคิดต้นทุน

๑. คิดค่าวัสดุซึ่งมีรายการดังต่อไปนี้
 - ๑.๑ ค่ากก
 - ๑.๒ ค่าสีย้อมกก
 - ๑.๓ ค่าเส้นเอ็นหรือเส้นยืน
 - ๑.๔ ค่าน้ำมันมะพร้าวหรือขี้ผึ้งขาว
 - ๑.๕ ค่าวัสดุเชื้อเพลิงในการย้อมสี
 - ๑.๖ ค่าขนส่ง
๒. ค่าอุปกรณ์และเครื่องมือ
 - ๒.๑ ค่าไม้ทำเฟรม
 - ๒.๒ ค่าหินขัดมัน
 - ๒.๓ ค่ามีด
 - ๒.๔ ค่าจิ้งทำพืม
 - ๒.๕ ค่าจิ้งทำอุปกรณ์อื่น ๆ
๓. ค่าแรงงาน มีแนวการคิดดังนี้
 - ๓.๑ งานเหมาค่าแรง
 - ๓.๒ งานที่จ่ายค่าแรงงานประจำ

การคิดกำไร

การคิดกำไรต้องขึ้นอยู่กับสภาพของท้องตลาด จะยึดเป็นหลักตายตัวไม่ได้ เพราะต้องคำนึงด้วยว่าในเวลานั้นไม่ใช่มีแต่เราผลิตหรือทอเสื้อเพียงคนเดียว

ยกตัวอย่าง สถานประกอบการแห่งอื่นเมื่อหักค่าวัสดุหรือต้นทุนการผลิตออกจากราคาขายแล้ว ปรากฏว่าเหลือเป็นกำไร ๑๕ บาท เราก็จำเป็นต้องกำหนดกำไรให้ใกล้เคียงกับเขาหรือกำหนดราคาขายที่มีกำไรอยู่ในเกณฑ์ใกล้เคียง นอกจากลูกค้าที่เราเชื่อถือเป็นกรณีพิเศษ

สรุปแล้วการคิดกำไรเราก็ยังต้องยึดหยุ่นตามท้องตลาด

การตลาดและการสหกรณ์

จากที่ได้พบเห็นในเวลาอันจำกัดเป็นที่น่าสังเกตว่าผู้มีฐานะและความกินอยู่ดีมีโอกาสผลิตเสื่อกกที่มีคุณภาพดีกว่า ทั้งที่กกและเส้นเอ็นเสื่อที่จะมาสนองความต้องการประจำวันหนึ่ง ๆ โดยรับผลิตเอาแต่ปริมาณเพื่อที่จะแลกเอาเงินมา จึงทำให้มีเสื่อชนิดเดียวกันแต่คุณภาพต่างกัน ราคาจึงย่อมแตกต่างกันไปด้วย เรื่องคุณภาพนี้เป็นเรื่องสำคัญในค้าตลาดมาก นอกจากจะทำให้ถูกคราจากพ่อค้าแล้วยังทำให้เสื่อมความนิยมไปด้วย จะเป็นโอกาสดีสำหรับผู้ผลิตอื่นในการแข่งขัน เป็นต้นว่าเสื่อที่ทอในกรุงเทพฯ ที่มีอยู่โดยอาศัยกภูมิภาคนั้นไปทอ

การตลาดของผู้ผลิตเสื่อกก รู้สึกว่าไม่ค่อยจะมีปัญหาเพราะเสื่อที่ผลิตได้ก็จำหน่ายได้หมดในแหล่งผลิตและผลิตได้ไม่ทันขาย โดยเฉพาะมีพ่อค้าซื้ออยู่เป็นประจำทั้งพ่อค้าในท้องถิ่นและพ่อค้าจากต่างท้องถิ่น

๑. พ่อค้าในท้องถิ่นได้แก่ ผู้ซื้อมีอาชีพทอเสื่อกกในท้องถิ่นซึ่งมีฐานะสามารถซื้อเก็บสะสมแล้วส่งยังร้านค้าที่พรรคพวกกันในอำเภอเมือง หรือบางครั้งก็มีคนในท้องถิ่นซื้อแล้วนำไปขายเร็วในท้องถิ่นอื่นโดยที่ตัวเองถือโอกาสเที่ยวไปในตัว

๒. พ่อค้าในตลาดเขตชุมชน เช่นในเขตอำเภอและนอกอำเภอเมือง นอกจากได้เสื่อจากพ่อค้าตาม ข้อ ๑ แล้วก็ยังนำเสื่อออกกว่านซื้อเอง * และนอกนั้นก็ยังรับซื้อจากผู้ผลิตซึ่งนำมาขายในโอกาสที่ออกมาหาซื้อเครื่องอุปโภคบริโภคยังเขตตลาดชุมชนร้านค้า นอกจากจะขายส่งไปยังต่างจังหวัด เป็นต้นว่าชาวกรุงเทพมหานครไปซื้อถึงที่ร้าน พวกนี้ยังมีกตุนไว้ขายในโอกาสที่ราคาดี

๓. พวกทอเสื่อแม่น้ำส่วนมากทอแล้วนำไปขายเอง

ตลาดใหญ่ของเสื่ออำเภอบ้านสร้างได้แก่กรุงเทพมหานคร ย่านสำเพ็งมหานาคและที่ตลาดพลู จากนั้นเสื่อกก็จะส่งไปจำหน่ายต่อไปยังจังหวัดต่าง ๆ

เสื่อออกสู่ตลาดมากในระหว่างเดือน พฤษภาคม—กรกฎาคม ราคาจะถูกลงบ้างพ่อค้าก็จะกว้านซื้อตุนไว้จำหน่ายตอนราคาสูงหรือตอนเสื่อวาย ปรากฏว่าถ้าเสื่อราคาดีคุณภาพของเสื่อกก็เลวลง

วิธีการอันหนึ่งที่จะช่วยผู้มีอาชีพช่างทอเสื่อกก ไม่ให้ถูกเอารัดเอาเปรียบจากพ่อค้าคนกลางก็คือ การร่วมมือกันผลิต คือมีการรวมกลุ่มกันในแต่ละหมู่บ้าน หรือกลุ่มผู้ทำงานอย่างเดียวกัน รู้จักช่วยเหลือและสนับสนุนซึ่งกันและกันในทุก ๆ ด้าน ซึ่งจะทำให้ต้นทุนการผลิตถูก

ลงและไม่ถูกเอาวัดเอาเปรียบจากพ่อค้าคนกลางมากนัก ทางที่ดี ทางกลุ่มควรจะจัดจำหน่ายเอง โดยไม่ต้องผ่านพ่อค้าคนกลางซึ่งวิธีการรวมกลุ่มกันผลิตและจำหน่ายนี้เราเรียกว่าการสหกรณ์

การรวมตัวหรือรวมกลุ่มกันทำงานจะทำให้รู้จักแบ่งงานกันทำ ตั้งแต่การผลิตวัตถุดิบจนกระทั่งนำวัตถุดิบมาผลิตเป็นผลงานชิ้นสำเร็จรูป ซึ่งจะออกมาเป็นผลิตภัณฑ์จากวัตถุดิบนั้นๆ โดยตรง และผลิตภัณฑ์ที่จะเป็นผลพลอยได้จากการทำงานที่ผลิตได้ไปดัดแปลงและพัฒนาขึ้นมาอีกทีหนึ่ง

การรู้จักดัดแปลงและพัฒนางานนี้จะเป็นการสร้างความสนใจให้ผู้ซื้อและผู้ใช้เป็นอย่างมาก สามารถขยายตลาดจำหน่ายได้อย่างกว้างขวาง

คุณสมบัติของผู้ประกอบอาชีพค่านนี้เราพอมีหลักหรือแนวทางให้ยึดได้ง่ายๆ ดังนี้

๑. ขยัน อดทน และตั้งใจจริง ไม่ย่อท้อต่ออุปสรรค
๒. ตรงต่อเวลา และซื่อสัตย์
๓. มีมนุษยสัมพันธ์
๔. หูไวตาไว ทันต่อเหตุการณ์การเคลื่อนไหวของตลาด

หนังสืออ้างอิง

รัตนะ อุทัยผล หัตถกรรมประจำถิ่น เอกสารนิเทศการศึกษา ฉบับที่ ๒๒๕ ภาคพัฒนาตำรา
และเอกสารวิชาการ หน่วยศึกษานิเทศก์ กรมการฝึกหัดครู พิมพ์ที่โรงพิมพ์พิชการ-
พิมพ์ กรุงเทพมหานคร., ๒๕๒๓ หน้า ๑๖๕-๑๘๗

สมหวัง กองประยูร ศิลปะพื้นบ้าน พิมพ์ที่โรงพิมพ์ส่งเสริมธุรกิจ เชียงใหม่ หน้า ๙๖-๙๘
ส่งเสริมอุตสาหกรรม, กรม, กระทรวงอุตสาหกรรม. อุตสาหกรรมสาร ปีที่ ๒๐ ฉบับที่ ๓
ประจำเดือน มีนาคม ๒๕๒๐ หน้า ๘-๒๐

รายนามผู้จัดทำ

เขตการศึกษา ๕

นายบุญเหลือ	เหล่าพร
นายกฤษดา	สุกรพันธ์
นายเจริญ	สาตา
นายชวัน	บุญแสนแพน
นายชูศิลป์	กुरुรัตนกร
นายธีระพงษ์	สารภัญญ์
นายบุญยง	จารุจิตร

รายนามคณะกรรมการตรวจสอบการเรียนวิชาอาชีพ หมวดศิลปะและหัตถกรรม

๑.	นายเจนจิตต์	กฤษทกบุตร	ประธาน
๒.	นายบัณฑิต	พลาวงศ์	กรรมการ
๓.	นายสนิท	บุญปลุกษ์	กรรมการ
๔.	นายเบญจจะ	สยงกูร	กรรมการ
๕.	นายสุจริต	หิรัญกุล	กรรมการ
๖.	นายสำเร็จ	พันธ์สนิท	กรรมการ
๗.	นายอุทัย	โพธิ์ศรีทอง	กรรมการ
๘.	นายมนัส	ณ เชียงใหม่	กรรมการ
๙.	นายสุธรรม	ศิรินทร์วรเวทย์	กรรมการ
๑๐.	นายสมทรง	เวียงอำพล	กรรมการ
๑๑.	นายพิศวง	ไพฑูรย์	กรรมการ
๑๒.	นายอุดม	นัยชิต	กรรมการ
๑๓.	นายมานะ	แก้วดี	กรรมการ
๑๔.	นายบุญเลิศ	บุตรขาว	กรรมการ
๑๕.	นายสุวัฒน์	เกษตรกุล	กรรมการและเลขานุการ

รายนามคณะกรรมการปรับปรุงการเรียนวิชาอาชีพ

๑.	นางกาญจนา	ธัญญาโชโต	
๒.	นางอารีรัตน์	วัฒนสิน	
๓.	นายกนก	บุญโพธิ์แก้ว	
๔.	ว่าที่ ร.ต. ฝ่อง	เทพช่วย	
๕.	นายสายสมร	ยุวนิมิ	
๖.	นางสุภาภรณ์	คำรัตน์	
๗.	นายณรงค์	แก้วสว่าง	
๘.	นายเอนก	รัตน์ปิยะภรณ์	
๙.	ว่าที่ ร.ต. สันทัต	สัตยาอุทัย	เลขานุการ

