

หนังสืออ่านเพิ่มเติมวิชาอาชีพ
หมวดศิลปะและหัตถกรรม

ช่างเขียนภาพเหมือน

DCID LIBRARY



000007943

ศิลปะ ๒๖
๔. ๒๖ ๕
๒๑

ชั้นมัธยมศึกษาตอนต้น

กรมวิชาการ กระทรวงศึกษาธิการ

พิมพ์ครั้งที่ ๑ พ.ศ. ๒๕๒๖
จำนวน ๔๒๕.๐๐๐

หนังสืออ่านเพิ่มเติมวิชาอาชีพ หมวดศิลปะและหัตถกรรม

ช่างเขียนภาพเหมือน

(ศท. ท ๐๑๕)

ชั้นมัธยมศึกษาตอนต้น

กรมวิชาการ



กระทรวงศึกษาธิการ



ประกาศกระทรวงศึกษาธิการ เรื่อง อนุญาตให้ใช้หนังสือในโรงเรียน

ด้วยกรมวิชาการและสำนักงานศึกษาธิการเขต ๘ และ ๑๐ ได้ร่วมกันจัดทำหนังสืออ่านเพิ่มเติม วิชาอาชีพ หมวดศิลปะและหัตถกรรม ช่างเขียนภาพเหมือน ชั้นมัธยมศึกษาตอนต้นขึ้น กระทรวงศึกษาธิการได้พิจารณาแล้ว อนุญาตให้ใช้หนังสือนี้ในโรงเรียนได้

ประกาศ ณ วันที่ ๑๒ พฤศจิกายน ๒๕๒๕

(นายบรรจง ชุตกุลชาติ)

รองปลัดกระทรวง ปฏิบัติราชการแทน
ปลัดกระทรวงศึกษาธิการ

เลขทะเบียน	5242	2.6
เลขหมู่	
วันที่	2	พ.ค. 28

คำนำ

หนังสืออ่านเพิ่มเติมวิชาอาชีพ หมวดศิลปะและหัตถกรรม ช่างเขียนภาพเหมือน ชั้นมัธยมศึกษาตอนต้น กรมวิชาการและสำนักงานศึกษาธิการเขต ๘ และ ๑๐ ได้ร่วมกันจัดทำขึ้นเพื่อใช้ประกอบการเรียนการสอน สำหรับรายวิชา ศท. ท ๑๑๕ ตามหนังสือรายวิชาอาชีพ (เพิ่มเติม) ในหลักสูตรมัธยมศึกษาตอนต้น พุทธศักราช ๒๕๒๑ ได้อย่างเหมาะสมกับสภาพปัญหาและความต้องการของท้องถิ่น โดยมอบหมายให้ครู อาจารย์ ศึกษานิเทศก์ และผู้ทรงคุณวุฒิในแต่ละสาขาวิชาเป็นผู้ร่างต้นฉบับ และกระทรวงศึกษาธิการได้แต่งตั้งคณะกรรมการตรวจสอบการเรียนวิชาอาชีพระดับมัธยมศึกษาตอนต้น ขึ้น ทำหน้าที่ตรวจพิจารณาให้ข้อเสนอแนะในการปรับปรุงแก้ไขต้นฉบับและกรมวิชาการได้แต่งตั้งคณะทำงานดำเนินการแก้ไขตามข้อเสนอแนะของคณะกรรมการฯ เพื่อให้หนังสือดังกล่าวมีประสิทธิภาพ ใช้ประกอบการเรียนการสอนได้ผลดีตามจุดประสงค์ของหลักสูตร

กรมวิชาการหวังว่า หนังสือนี้จะเป็นประโยชน์แก่ครู นักเรียน และผู้สนใจได้เป็นอย่างดีและขอขอบคุณสำนักงานศึกษาธิการเขต ครู อาจารย์ ศึกษานิเทศก์ คณะกรรมการตรวจสอบการเรียน และคณะทำงานที่มีส่วนช่วยให้หนังสือนี้สำเร็จลุล่วงไปด้วยดี

(นายกมล สดประเสริฐ)

รองอธิบดี รักษาราชการแทน

อธิบดีกรมวิชาการ

๑๒ พฤศจิกายน ๒๕๒๕

วันที่	๒๕	กย	๒๕๒๕
เลขที่หนังสือ	๑๕๗๖๒	๑๑	
เลขที่ออกหนังสือ	๗๕๑	๒๖	

๑. ๖๔๖ ๕

สารบัญ

	หน้า
๑. ภูมิศาสตร์อาชีพ	๑
๒. ประเภทของการเขียนภาพเหมือน	๑
๓. การเขียนภาพเหมือนด้วยถ่าน	๑
๔. การเขียนภาพเหมือนด้วยสีชอล์ก	๘
๕. การเขียนภาพเหมือนด้วยสีน้ำมัน	๑๐
๖. การคิดต้นทุน กำไร และ การตลาด	๑๒
๗. หนังสืออ้างอิง	๑๔

๑. ภูมิศาสตร์อาชีพ

งานเขียนภาพเหมือนเป็นอาชีพที่สามารถทำเป็นงานอาชีพหลัก หรือ อาชีพรองเป็นงานอดิเรก ที่มีรายได้ดีพอสมควร ทั้งนี้ขึ้นอยู่กับฝีมือชื่อเสียง ความอุตสาหะพยายามและทำเลการค้าดี ซึ่งเป็นงานอาชีพอิสระ หรืออาจทำเป็นอาชีพในสถานประกอบการ เช่น ตามโรงพยาบาลนตร์หรือตามสำนักงานต่าง ๆ ก็ได้

ปัจจุบันนี้การประกอบการอาชีพเขียนภาพเหมือนยังมีอยู่น้อย และไม่ได้ทำเป็นล่ำเป็นสัน หรือไม่ได้ทำเป็นอาชีพหลักซึ่งมักมีอยู่ตามชุมชน โดยเฉพาะในเมืองใหญ่ ๆ เท่านั้น แต่อย่างไรก็ตาม งานนี้ยังมีช่องทางที่จะพิจารณาประกอบอาชีพอย่างเป็นทางการมั่นคงได้ และอาจจะทำร่วมกับอาชีพช่างถ่ายรูปก็ได้

๒. ประเภทของการเขียนภาพเหมือน

งานเขียนภาพเหมือนเป็นงานที่มีขอบข่ายกว้างขวาง ไม่มีกฎเกณฑ์ตายตัวขึ้นอยู่กับรสนิยมและความต้องการของลูกค้าในท้องถิ่นนั้น ๆ หรือเป็นงานตามความคิดสร้างสรรค์ของผู้ประกอบอาชีพ ซึ่งมีวิธีการและแนวทางอย่างมากมาย เช่น เขียนแบบเหมือนธรรมชาติ จะตัดทอนหรือเพิ่มเติมเปลี่ยนแปลงเพื่อให้เกิดความหมาย ความงาม และความรู้สึกตามที่ต้องการ อาจเป็นงานลายเส้น แรเงา หรืองานระบายสีด้วยสีชนิดต่าง ๆ งานเขียนภาพเหมือนที่นิยมกันของคนทั่วไป ในปัจจุบันมีวิธีการดังต่อไปนี้คือ

- การเขียนภาพเหมือนด้วยถ่าน
- การเขียนภาพเหมือนด้วยสีน้ำมัน
- การเขียนภาพเหมือนด้วยสีชอล์ก

การเขียนภาพเหมือนส่วนมากเป็นการเขียนภาพคน และอาจเขียนภาพเหมือนของสัตว์สิ่งของและอื่น ๆ ก็ได้ ในหนังสืออ่านเพิ่มเติมเล่มนี้เน้น เรื่องการเขียนภาพคน ซึ่งเป็นที่นิยมของท้องตลาดในปัจจุบันนี้มาก

๓. การเขียนภาพเหมือนด้วยถ่าน

การเขียนภาพเหมือนด้วยถ่าน เดิมเป็นวิธีการเขียนของช่างชาวจีนเขียนได้ทั้งแบบขาวดำ และหลายสี นิยมเขียนจากภาพถ่ายเพราะสะดวกสบายด้วยประการทั้งปวง การเขียนลักษณะนี้เป็นที่นิยมของตลาดอย่างกว้างขวาง เป็นงานที่มีราคาไม่แพงมากนัก ใช้วัสดุอุปกรณ์การเขียนดังต่อไปนี้

ก. วัสดุที่ใช้ในงานเขียนภาพด้วยถ่านที่สำคัญมีดังนี้

- ๑ กระดาษวาดเขียน
- ๒ พงถ่าน
- ๓ ดินสอดำ - ยางลบ
- ๔ สำลี

กระดาษวาดเขียน กระดาษที่นิยมใช้เขียนด้วยวิธีนี้คือกระดาษวาดเขียนหนาขนาด ๖๐ - ๑๐๐ ปอนด์ เขียนได้ทั้ง ๒ หน้า (ผิวหยาบ - ละเอียด) ทั้งนี้ขึ้นอยู่กับความต้องการหรือรสนิยมของลูกค้า นอกจากนี้อาจใช้กระดาษชนิดอื่น ๆ ได้อีก เช่น กระดาษสา กระดาษฟาง กระดาษปรู๊ฟ ฯลฯ ซึ่งเป็นกระดาษที่มีผิวไม่เรียบจนเกินไป ขนาดที่นิยมเขียนมีตั้งแต่ ๘" x ๑๐", ๑๐ x ๑๒" จนถึงขนาด ๒๔" กระดาษดังกล่าวหาซื้อได้ตามร้านขายเครื่องเขียนทั่วไป นอกจากนี้ยังมีกระดาษที่นำมาเขียนกับสีถ่าน โดยเฉพาะอีก แต่ราคาค่อนข้างแพงกว่ากระดาษธรรมดาที่กล่าวมาแล้วและคุณภาพดี

ผงถ่าน ผงถ่านที่ใช้เขียนอาจทำขึ้นเองจากเขม่าไฟตะเกียงน้ำมันก๊าด หรือจากเขม่าซีโต้ซึ่งเด็กในท้องถิ่นเรารู้จักดี หรือซื้อจากร้านจำหน่ายเครื่องเขียนมีครบทุกสีบรรจุหลอดแก้วไว้ ราคาค่อนข้างถูก

ดินสอดำ - ยางลบ ดินสอดำใช้สำหรับร่างภาพตีตาราง (สเกล) ใช้ขนาดประมาณ ๒ - ๓ ปี ส่วนยางลบใช้ ชนิดแท่ง เพื่อสะดวกในการปาดให้แหลมเมื่อต้องการใช้และต้องเป็นยางลบที่อ่อน ถ้าแข็งมากจะทำให้กระดาษเป็นขุย ทำให้เป็นผลเสียแก่งาน

สำลี สำลีนามาใช้ในโอกาสที่เราต้องการลงสีให้ดูประณีตนุ่มนวล รวดเร็วกว่าพู่กัน ทั้งนี้ในบริเวณที่มีพื้นที่กว้าง เช่น พื้นหลังภาพ บริเวณเงากว้าง ๆ เป็นต้น

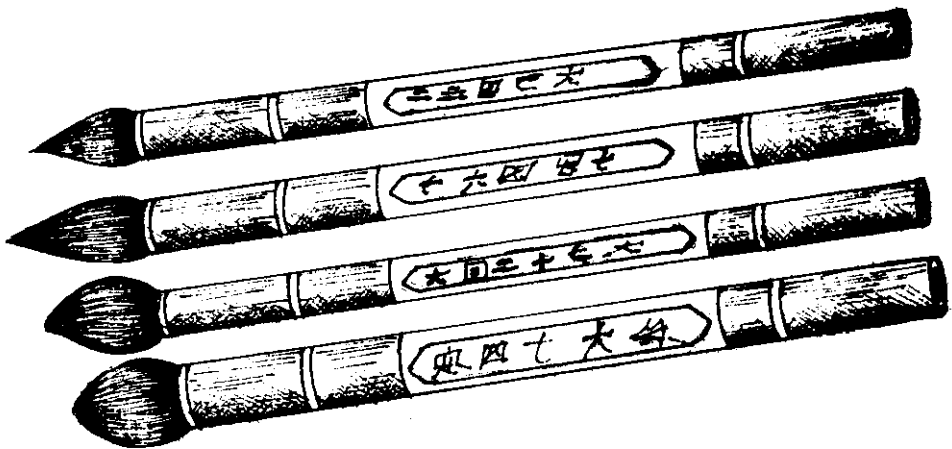

ลักษณะพู่กันจีน

- ข. อุปกรณ์ เครื่องมือ เครื่องใช้ในการเขียนภาพด้วยสีถ่านที่จำเป็นมีดังนี้
๑. พู่กันจีน เบอร์ ๑ - ๑๒
 ๒. กระดานรองเขียน และ คลิปหนีบกระดาษ
 ๓. ไม้บรรทัด
 ๔. กระจกสเกล
 ๕. จานสี

ฟูกันจิ้น เป็นฟูกันชนอ่อนเบอร์ ๑ - ๓ ปลายแหลมใช้ในการเขียนส่วนที่ละเอียด เช่น ขอบตา ขนตา มุมปาก จมูก เป็นต้น เบอร์ ๔ - ๑๒ ปลายโต ใช้แรเงา มีจำหน่ายตามร้านขายเครื่องเขียน มีทั้งชนิดเป็นชุด (๑๒ ด้าม) และจำหน่ายเป็นด้าม ๆ ตามต้องการ

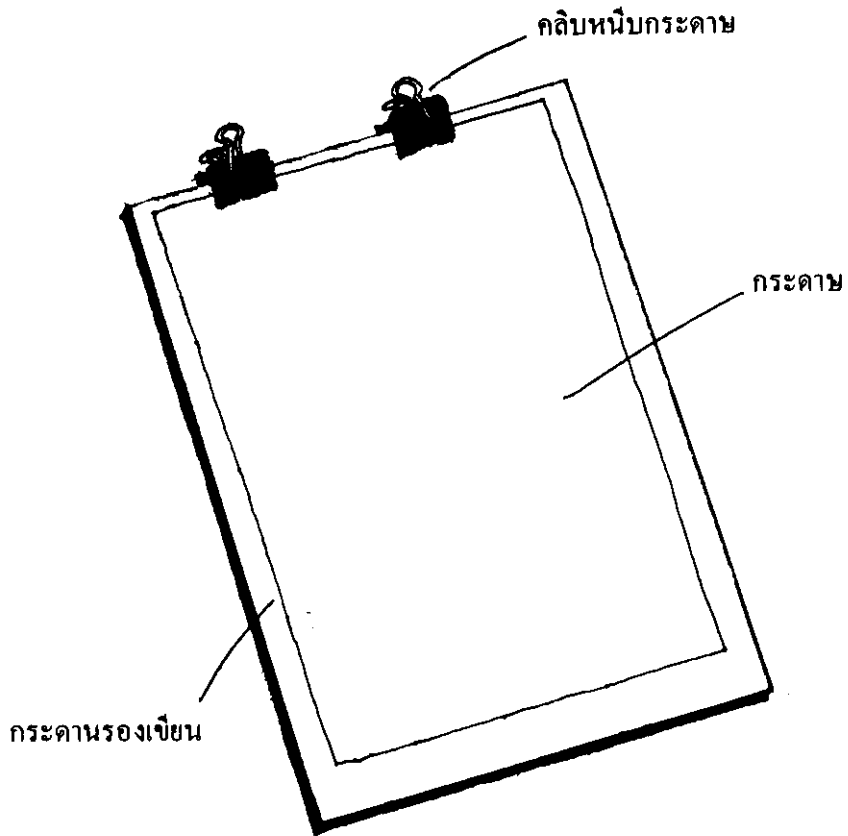

กระดานรองเขียนและกลีบหนีบกระดาษ เพื่อสะดวกในการหยิบถือ และป้องกันกระดาษยับย่น จึงต้องใช้กระดาษรองเขียนที่ทำด้วยไม้อัด กระดาษอัด กระดาษชานอ้อย ขนาด ๔ มม. และใช้กลีบหนีบกระดาษหนีบไว้กับงานเขียนจนกว่าตักแต่งจะแล้วเสร็จ

ไม้บรรทัด ใช้สำหรับขีดเส้น ตีตารางสเกล อาจจะใช้ทั้งขนาดสั้นและยาวตามความเหมาะสม

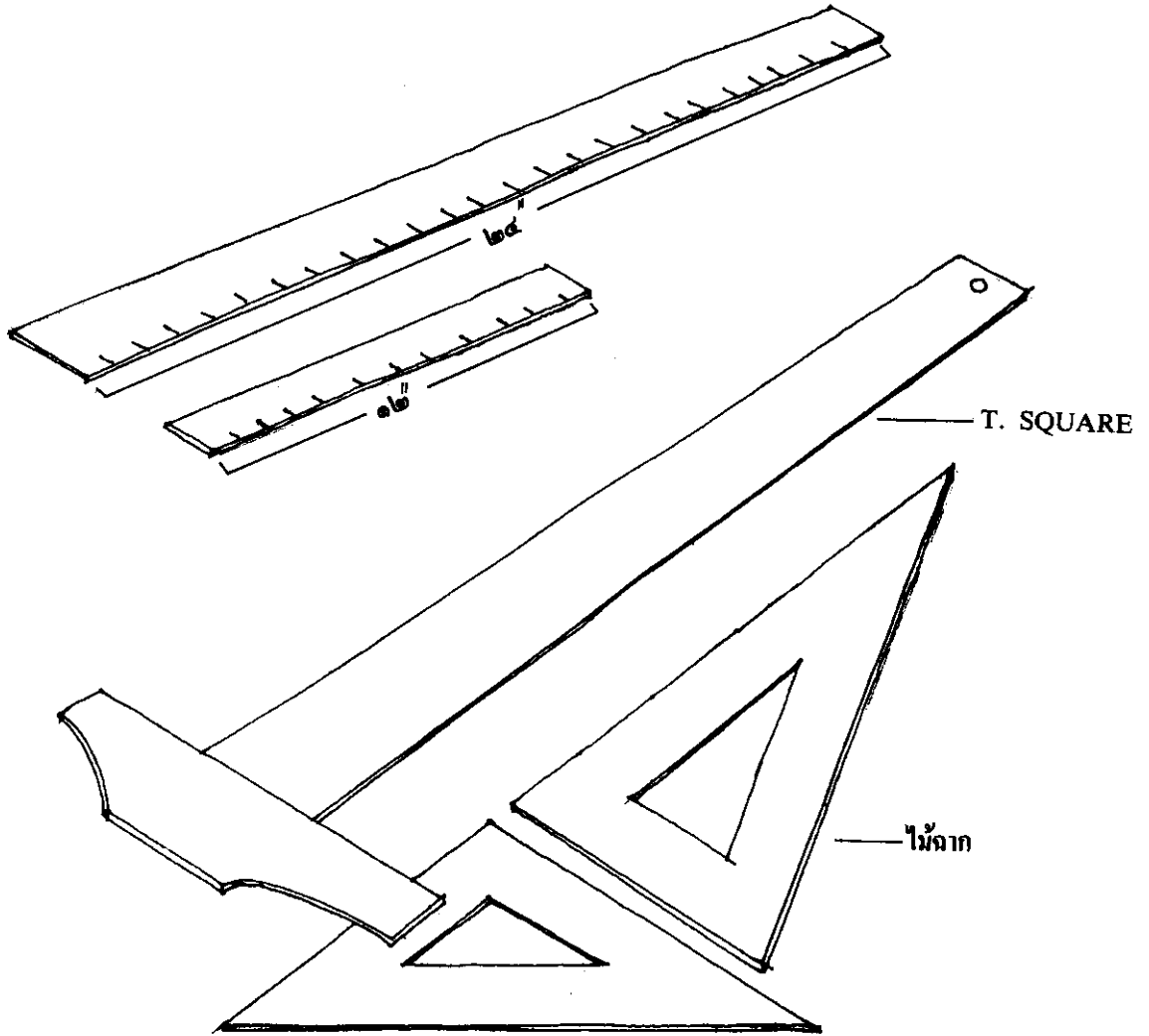

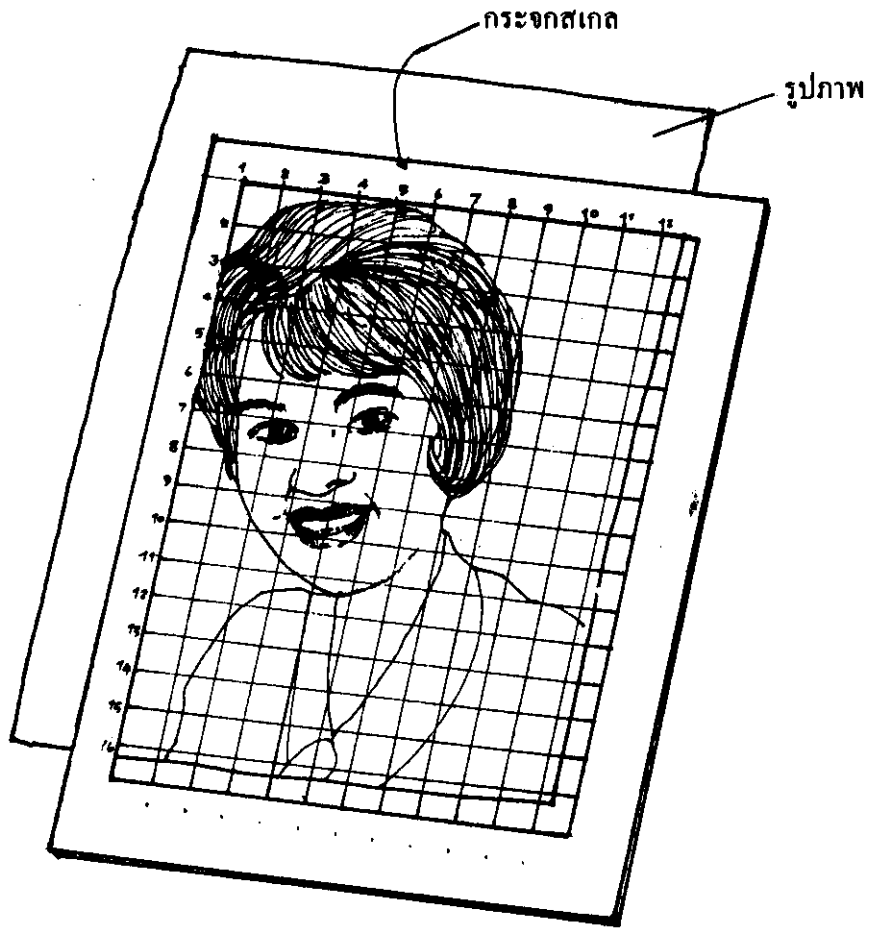

กระจกสเกล ถ้ารูปแบบที่นำมาเป็นแบบขยายมีขนาดเล็กตั้งแต่ ๓ นิ้วลงไป กระจกสเกลก็มีความจำเป็นอย่างยิ่ง เพราะจะทำให้ประหยัดเวลาและแรงงาน มีจำหน่ายตามร้านขายเครื่องเขียน ไม่เช่นนั้นเราอาจจะใช้แผ่นมาตีตารางเอาเองก็ใช้ได้ แต่สำคัญอยู่ว่าจะทำอย่างไร การตีตารางจึงจะได้ฉากและเท่ากันทุกช่วง สิ่งเหล่านี้ขึ้นอยู่กับเทคนิคของแต่ละคน

๖

การตีสเกล

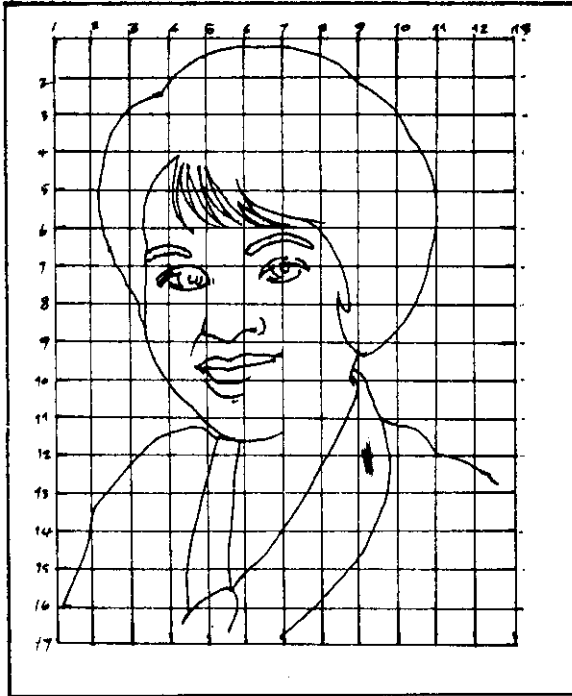

ภาพที่เสร็จแล้วพิมพ์แลคเกอร์

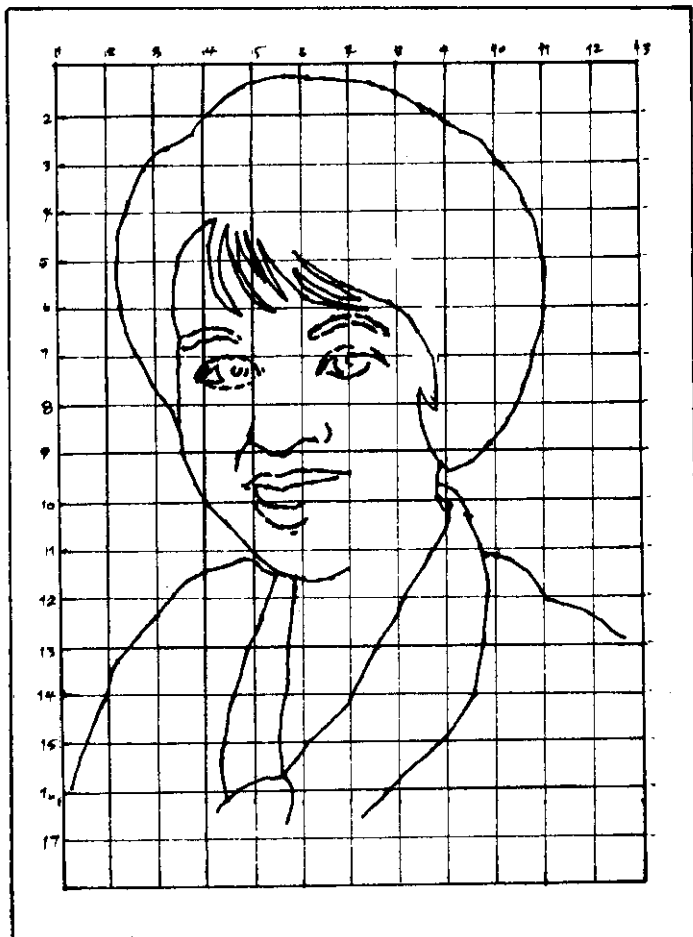

การขยาย

ขั้นตอนในการปฏิบัติการเขียนภาพเหมือนด้วยสีถ่าน มีขั้นตอนในการดำเนินงานต่อไปนี้

๑. ตีตารางบนภาพแบบ (ใช้กระดาษจกสเกลถ้ามี)
๒. ตีตารางบนกระดาษขยายก็เท่าก็ได้ตามต้องการ
๓. ร่างภาพบนกระดาษขยายตามภาพแบบ ตามเค้าโครงภายนอก และรายละเอียดตา หู จมูก ปาก ตามลำดับให้เหมือนทุกกระเปียดนี้วทั้งนี้ก็ต้องขึ้นอยู่กับความชำนาญของช่างเอง
๔. ลงสีหนักเบาตามลักษณะภาพที่เป็นแบบ และลงสีพื้นหลังไปด้วย
๕. ใส่แสงเงาพร้อมทั้งตกแต่งรายละเอียดทั่วไป ส่วนใดที่เห็นว่าไม่สวยงามตามทัศนะของช่าง ย่อมตัดเติมเสริมใหม่ได้ ข้อสำคัญต้องให้เหมือนมีชีวิตชีวาจริง ๆ
๖. เมื่อเสร็จถึงขั้นตอนนี้แล้ว เพื่อให้ภาพคงทนควรพ่นแลคเกอร์สำเร็จทับ

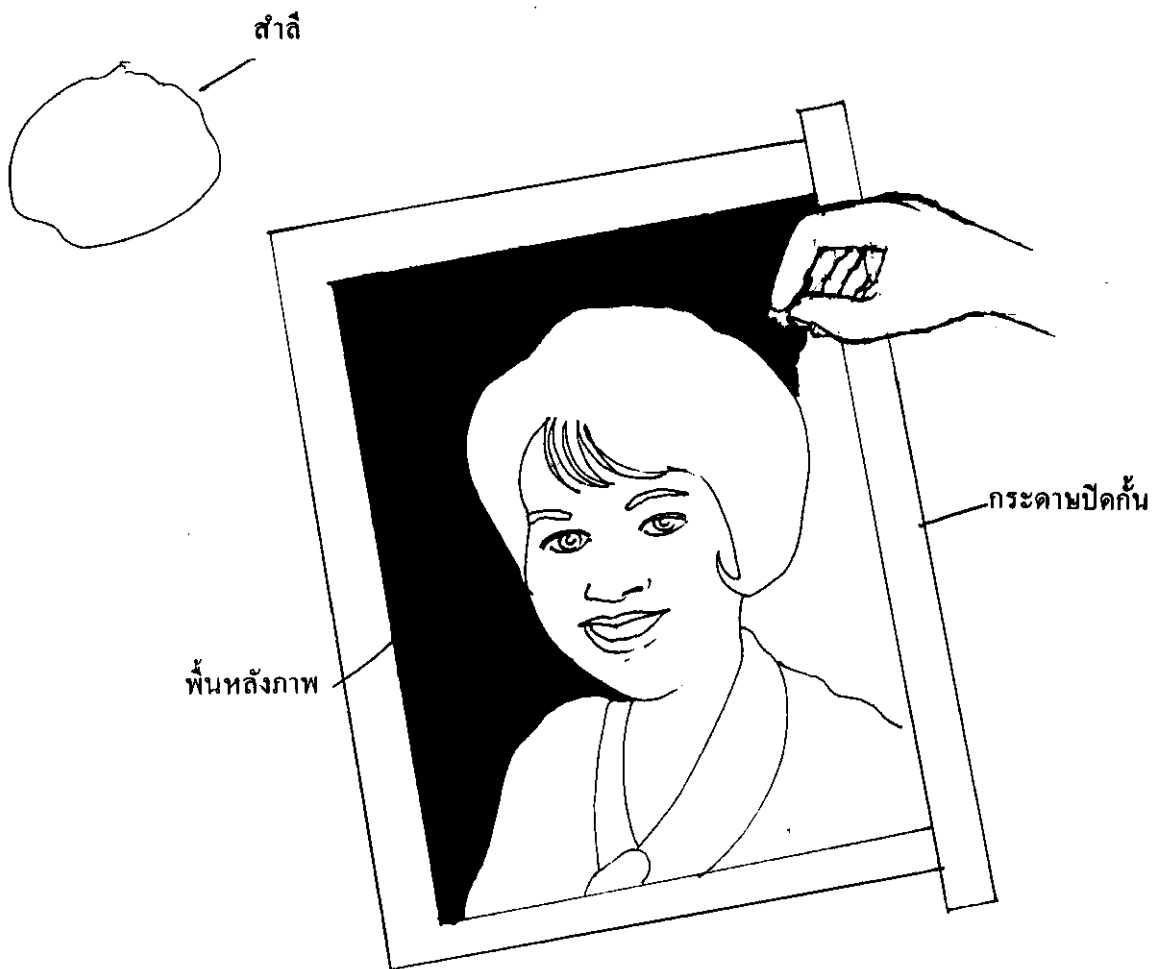

การใช้สำลีช่วยในบริเวณที่มีเนื้อที่กว้าง ๆ

๔. การเขียนภาพเหมือนด้วยสีชอล์ก

สีชอล์กมีลักษณะคล้ายชอล์กเขียนกระดาน เนื้อสีมีลักษณะเป็นฝุ่น เมื่อระบายแล้วใช้มือลบได้หรือเกลี่ยให้เรียบได้โดยไม่เหนียวติดมือ เหมาะสำหรับเขียนภาพที่ต้องการให้มีความตื้นลึก หนาบางได้ดีเช่นเดียวกับสีชนิดอื่น ๆ บรรจุกล่องขายเป็นชุด ๆ

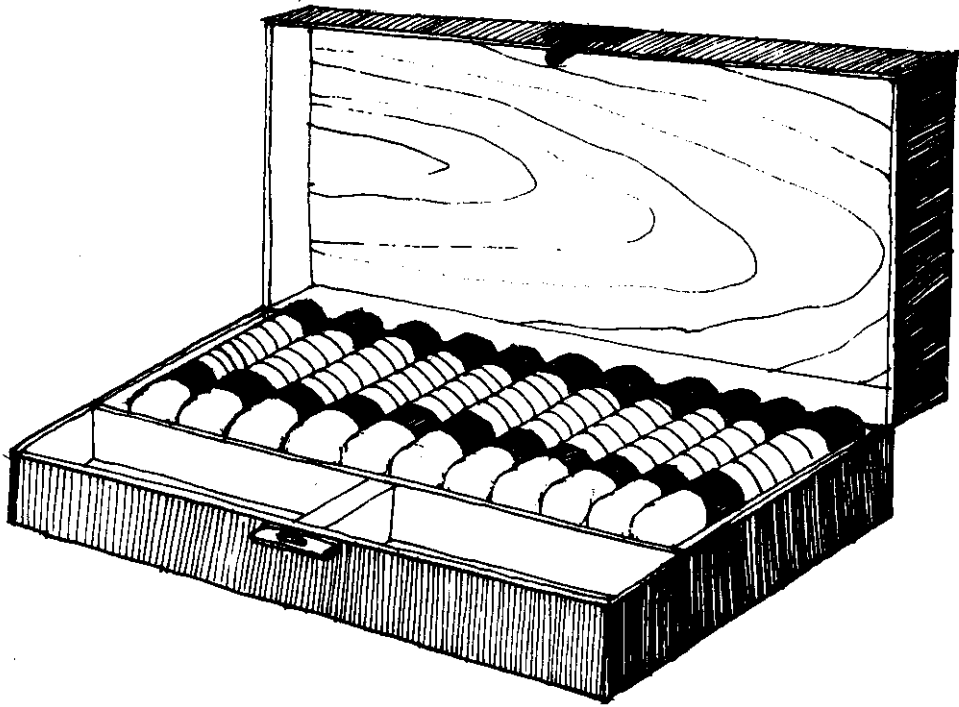

สีชอล์ก

วัสดุและอุปกรณ์ในการเขียนสีชอล์กที่แตกต่างไปจากสีถ่านก็คือ กระดาษที่ใช้เขียน ซึ่งมีกระดาษสำหรับเขียนสีชอล์กโดยเฉพาะ มีให้เลือกใช้ได้หลายสี เพราะการเขียนสีชอล์กไม่ต้องระบายพื้นหลังให้ทั่ว เพราะสีกระดาษช่วยอยู่แล้ว ว่างลบก็ไม่จำเป็นต้องใช้ เพราะใช้มือลบได้ และใช้มือเกลี่ยหรือระบายแทนพู่กันได้ การตีตารางจะไม่เหมาะ เพราะเหตุว่ากระดาษเขียนด้วยสีชอล์กนี้บาง ถ้าขีดด้วยดินสอจะทำให้เกิดรอยแล้วแก้ไขได้ยาก นอกจากจะใช้สีชอล์กเองขีดแทนดินสอดำ ซึ่งมีขั้นตอนการเขียนดังต่อไปนี้

๑. ร่างภาพตามรูปแบบหรือตามหุ่นให้เหมือน
๒. ระบายสีให้มีน้ำหนักแสงเงา ให้เหมือนภาพจริง
๓. เกลี่ยสีให้กลมกลืนด้วยนิ้วมือ หรือสำลีช่วย
๔. เพื่อความคงทนของภาพควรพ่นแลคเกอร์สำเร็จทับไว้เช่นเดียวกับสีถ่าน
๕. ใส่กรอบกระจกเพื่อใช้ตกแต่งตามต้องการต่อไป

ขั้นตอนการเขียนภาพด้วยสีชอล์ก

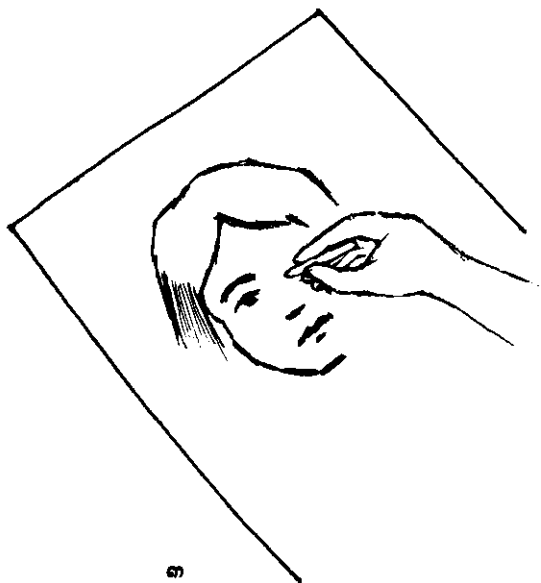
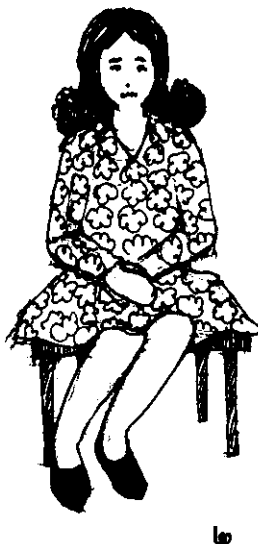

๕. การเขียนภาพเหมือนด้วยสีน้ำมัน

การเขียนภาพเหมือนด้วยสีน้ำมัน เริ่มต้นทางแถบประเทศในทวีปยุโรปก่อนเมื่อหลายสิบศตวรรษมาแล้ว ปัจจุบัน วิธีการเขียนเช่นนี้ได้แพร่หลายไปทั่วโลก รวมทั้งประเทศไทยเราด้วย ภาพสีน้ำมันมีความคงทนมากกว่าภาพเขียนด้วยกระดาษทั้งยังเก็บรักษาได้ง่ายกว่า ฝุ่นละอองเกาะสามารถปัดเป่าออกได้ง่าย ไม่จำเป็นต้องติดกระจก

การเขียนภาพเหมือนสีน้ำมันมีวัสดุอุปกรณ์ช่วยในการเขียนดังต่อไปนี้

ก. วัสดุได้แก่

๑. สีน้ำมัน
๒. ผ้าใบ
๓. น้ำมันลินสีด
๔. น้ำมันก๊าด
๕. ไม้ระแนง
๖. ตะปูหัวโต
๗. ผ้าเช็ดสีและผ้ากันเปื้อน

สีน้ำมัน ใช้ชนิดเป็นหลอดสำหรับเขียน สีปอนด์ (ขาว) ใช้สำหรับทาพื้นผ้าใบคนจีนเรียกสีจากผ้าใบนิยมใช้สีขาว หรือใช้ผ้าชนิดอื่นที่มีลักษณะและคุณภาพทัดเทียมกันก็ได้ และใช้ผ้า

สำเร็จรูป

น้ำมันลินสีด มีจำหน่ายคู่กันกับสีน้ำมัน ถ้าอย่างดีบรรจุขวดสำเร็จหลายขนาด ชนิดที่ใช้ได้เป็นถึงขนาด

● แกลลอนราคาถูกกว่า ใช้ผสมสีน้ำมันหลอดเพื่อให้มีความลื่นและเป็นเงามัน

น้ำมันก๊าด ใช้ล้างพู่กัน

ไม้ระแนง ใช้ขนาด ● × ● นิ้ว เพื่อทำกรอบ (เฟรม) สำหรับขึงผ้าใบ

ตะปูหัวโต ใช้ขนาดยาว ● นิ้ว สำหรับตอกกรอบ (เฟรม) เวลาขึงผ้าใบให้ตึง

ดินสอดำ ยางลบ ไม้บรรทัด มีความจำเป็นต้องนำมาใช้ในการตีตารางสเกลด้วย

ข. อุปกรณ์ แตกต่างจากการเขียนด้วยถ่านไม่มากนัก เช่น

๑. พู่กันชนิดเขียนสีน้ำมัน (มีทั้งแบบแบนและแบบกลม)
๒. ขาหยั่ง
๓. จานสี

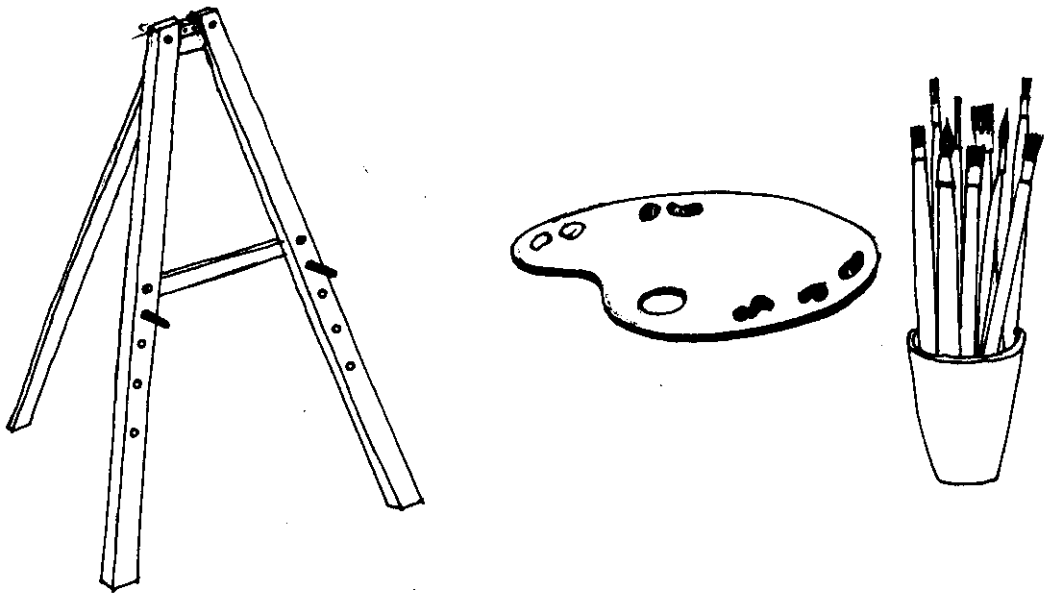

อุปกรณ์สำหรับการเขียนสีน้ำมัน

ขั้นตอนการเขียนสีน้ำมัน การเขียนภาพเหมือนสีน้ำมัน โดยเฉพาะการเขียนภาพเหมือน “คน” มีวิธีการและขั้นตอนอยู่ ๒ วิธี ดังนี้ คือ

๑. เขียนโดยให้คนเป็นแบบ ส่วนจะเขียนทำนั่งหรือยืนก็แล้วแต่จะตกลงกัน ช่างเขียนต้องจัดทำให้ผู้เป็นแบบนั่งหรือยืนบนจุดที่กำหนด คนเป็นแบบวางเท้าวางมือไว้ตรงไหนอย่างไร ให้เอาชอล์กขีดเครื่องหมายไว้ในขณะที่กำลังเขียนอยู่ ผู้เป็นหุ่นจะต้องยืนนิ่ง หรือถ้านั่งก็นิ่งนิ่งโดยไมไหวติงจนกว่าจะครบกำหนดเวลาที่ตกลงกัน ซึ่งส่วนมากมักจะกำหนด ๑๕ นาที แล้วพัก ๕ นาที ทั้งนี้เพื่อให้คนที่เป็นหุ่นได้พักเหนื่อยหรือเปลี่ยนอิริยาบถบ้างตามสมควร ทำอย่างนี้สลับกันไปจนกว่างานจะแล้วเสร็จ การเขียนภาพเหมือนวิธีนี้จะใช้เวลาประมาณ ๓-๕ วัน หรือแล้วแต่การเขียนมุ่งไปในทางใด มุ่งเขียนเพื่อศิลปะโดยการสอดแทรกอารมณ์ ความรู้สึกผสมผสานไปด้วยก็อาจจะต้องใช้เวลามากกว่านั้น แต่ถ้าเป็นการเขียนเพื่อผลในการค้า ก็อาจจะใช้เวลาไม่มากนัก

๒. เขียนจากรูปถ่าย ใช้วิธีการเดียวกันกับการเขียนด้วยสีถ่านทุกประการ เว้นแต่การร่างภาพและระบายสี ซึ่งมีขั้นตอนแตกต่างกันบ้างดังจะกล่าวเป็นข้อ ๆ ต่อไปนี้

(๑) การร่างภาพในการเขียนสีน้ำมัน ส่วนมากเมื่อตีตารางสเกลแล้ว มักจะร่างภาพด้วยฟู่กันขนาดเล็กเบอร์ ๒ หรือจะใช้ดินสอก็ได้ ทั้งนี้ย่อมขึ้นอยู่กับความถนัดของช่างเขียนแต่โดยทั่วไปส่วนมากมักจะร่างภาพด้วยฟู่กัน

(๒) ระบายสีส่วนที่เป็นเงา แก่ อ่อน รวม ๆ ไปก่อน

(๓) ระบายสีส่วนที่เป็นแสงสว่างด้วยสีจาง โดยผสมสีปอนด์เข้าไปเรื่อย ๆ เพื่อให้สีอ่อนเป็นระยะตามที่ต้องการ

(๔) เก็บส่วนละเอียดต่าง ๆ จะด้วยวิธีการป้ายหรือเกลี่ยก็ได้ แล้วแต่ความถนัดของช่างเขียน แต่ส่วนมากถ้าเกี่ยวกับการค้า มักจะใช้วิธีเกลี่ย เพื่อให้เกิดความอ่อนนุ่มละเอียดละมัย ถูกใจตลาด

(๕) ปล่อยให้แห้งไว้ระยะหนึ่งเพื่อให้สีหมาด แล้วจึงเน้นรายละเอียด เช่น ขอบตา คิ้ว ริมฝีปาก และมุมปากเสร็จแล้วจึงนำไปฝังลมในที่ซึ่งปราศจากฝุ่นละออง เมื่อแห้งแล้ว ก็เข้ากรอบด้วยไม้เนื้ออ่อน ซึ่งไสและขัดกระดาษทรายเรียบดีแล้ว ขึ้นต่อไปก็ทำสีกรอบ แห้งแล้วติดประดับและตกแต่งได้เลย

๖. การคิดต้นทุน กำไร และการตลาด

ก. การคิดต้นทุน กำไร

งานช่างเป็นงานประเภทบริการ ช่างจะอยู่ในสังคมอย่างมีความสุขตามอัตภาพ ต้องมีค่าบริการ ด้วยการเขียนภาพเหมือนทุกประเภทต้องลงทุน ลงแรง เสียเวลา เพื่อจะไม่ขาดทุนและให้มีกำไรบ้าง ใช้หลักการคิดคำนวณดังนี้

ราคาวัสดุที่ทำ บวก ค่าแรงงาน (ค่าฝีมือ) บวก ค่าเสียเวลา ทั้งนี้อาจกำหนดเอาเองโดยยึดราคาในท้องตลาด หรือตามแต่จะเห็นว่าเหมาะสมและมีหลักการบ้าง ตัวอย่างเช่น

- ค่ากระดาษเขียนภาพ	๑๐ บาท
- ค่าสี (ตามจ่ายจริง) สมมุติ	๒๐ บาท
- ค่าแรง (เวลา ๓ วัน)	
ช่างฝีมือดี	๒๔๐ บาท
- ค่ากรอบ (ถ้ามี) สมมุติ	๕๐ บาท
รวมทั้งสิ้น	๓๒๐ บาท

ดังนั้นเป็นต้น การคิดราคาเมื่อเรามีโอกาสได้ทำงานบ่อย ๆ ชื่อเสียงโด่งดังแล้วย่อมไม่เป็นของยากลำบากอะไรนักหนา

มีข้อที่พึงสังวรอยู่อีกประการหนึ่งในการเขียนภาพคนเหมือนนั้นคือ บางภาพเขียนให้เหมือนยากง่าย แตกต่างกัน บางภาพใช้เวลาเขียนไม่กี่วันก็ใช้ได้แล้ว ที่ว่าใช้ได้นี้ในวงการช่างเขียนมักจะถือเปอร์เซ็นต์ความเหมือนตั้งแต่ ๙๐% ขึ้นไป เพราะฉะนั้นการคิดราคาในกรณีที่บางภาพยากแก่การทำให้เหมือนย่อมจะตีราคาแพงกว่าประมาณ สัก ๑๐ - ๒๐% กรณีนี้ต้องชี้แจงกับผู้จ้างให้เหมาะสมไม่เช่นนั้น อาจจะมีมิตรภาพหรือไมตรีที่ดีต่อกันมาก่อนข้อนี้ควรระวัง

ข. การตลาด

หมายถึง การรู้การเข้าใจสภาพการซื้อขายในตลาดของท้องถิ่นนั้น ๆ เกี่ยวกับความนิยมหรือค่านิยมของสังคม ตลอดจนจนการศึกษาถึงฐานะความเป็นอยู่ เพื่อนำมาเป็นข้อมูลในการตั้งร้านหรือสำนักงานเพื่อการลงทุนหากำไรในโอกาสต่อไป



การตลาดรวมถึงการรู้จักติดต่อการค้า การหาลูกค้า เสนอผลงานการโฆษณา และการหาทำเลที่ตั้งสำนักงานของตนเองด้วย งานบริการเช่นนี้จะบังเกิดผลสัมฤทธิ์ได้ย่อมขึ้นอยู่กับปัจจัยสำคัญต่อไปนี้

๑. ฝีมือดีและบุคลิกดี
๒. ทำเลเหมาะสม
๓. การมีมนุษยสัมพันธ์ดี
๔. คุณภาพคงทนเหมาะสมกับราคา
๕. ตรงต่อเวลา
๖. ไม่เอาไรต์เอาเปรียบลูกค้าจนน่าเกลียด

หนังสืออ้างอิง

๑. อารี สุทธิพันธุ์ ศิลปนิยม พิมพ์ที่โรงพิมพ์ไทยวัฒนาพานิช พระนคร ๒๕๑๓
๒. ณ. ณ.ปากน้ำ หลักการใช้สี พิมพ์ที่โรงพิมพ์ไทยวัฒนาพานิช กรุงเทพมหานคร ๒๕๑๘
๓. คณะอาจารย์แผนกวิชาโสตทัศนศึกษา มหาวิทยาลัยศรีนครินทรวิโรฒ ประสานมิตร คู่มือการทำโสตทัศนวัสดุ พิมพ์ที่อักษรเจริญทัศน์ (แผนกการพิมพ์) พระนคร ๒๕๐๕

รายนามผู้จัดทำ

เขตการศึกษา ๕

นายถวิล นันทะสุข
นายชวน บุนแสนแพน
นายชูศิลป์ คุรุรัตนกร
นายนิภาส แสนช่าง
นายธีระพงศ์ สารภัญญ์

เขตการศึกษา ๑๐

นายไพโรจน์ ศิริกุล
นายอดุลย์ เดชนวรัตน์
นายพรชัย วงษ์ประเสริฐ
น.ส. จันทิมา บัวหยาด
นายโชคชัย ตักโพธิ์
นางสุภาภรณ์ คำรัตน์
นายประยุทธ เหล็กกล้า

๑๖

รายนามคณะกรรมการตรวจสอบการเรียนวิชาชีพ หมวดศิลปะและหัตถกรรม

- | | |
|---------------------------------|---------------------|
| ๑. นายเจนจิตต์ กุณฑลบุตร | ประธาน |
| ๒. นายบัณฑิต พลาวงศ์ | กรรมการ |
| ๓. นายสนิท บุปปฤกษ์ | กรรมการ |
| ๔. นายเบญจะ สยังกูร | กรรมการ |
| ๕. นายสุจรีต หิรัญกุล | กรรมการ |
| ๖. นายสำเร็จ พันธุ์สนิท | กรรมการ |
| ๗. นายอุทัย โพธิ์ศรีทอง | กรรมการ |
| ๘. นายมนัส ฦ เชียงใหม่ | กรรมการ |
| ๙. นายสุธรรม ศิริรินทร์วรวเอทย์ | กรรมการ |
| ๑๐. นายสมทรง เวียงอำพล | กรรมการ |
| ๑๑. นายพิศวง ไพฑูรย์ | กรรมการ |
| ๑๒. นายอุดม นัยชิต | กรรมการ |
| ๑๓. นายมานะ แก้วดี | กรรมการ |
| ๑๔. นายบุญเลิศ บุตรขาว | กรรมการ |
| ๑๕. นายสุวัฒน์ เกสรกุล | กรรมการและเลขานุการ |

รายนามคณะทำงานปรับปรุงสื่อการเรียนวิชาอาชีพ

๑. นางกาญจนา ธีญะโชโต
๒. นางอารีรัตน์ วัฒนสิน
๓. นายกนก บุญโพธิ์แก้ว
๔. ว่าที่ ร.ต. ฝ่อง เทพช่วย
๕. นางสาวสมร ยูนิมิ
๖. นางสุภาภรณ์ คำรัตน์
๗. นายณรงค์ แก้วสว่าง
๘. นายเอนก รัตน์ปิยะภรณ์
๙. ว่าที่ ร.ต. สันหัด สัตยายุทธ์

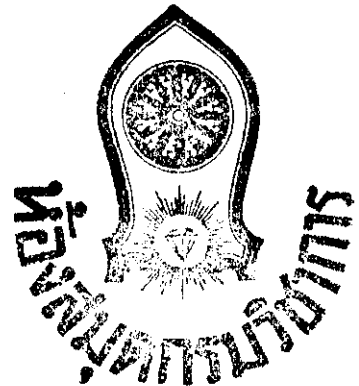

เลขานุการ



